

УДК 372.861.3
ББК 74.905
А35

ОПЫТ ОРГАНИЗАЦИИ КЛУБОВ «УСТОЙЧИВАЯ СЕМЬЯ».

Методические рекомендации лидерам Клубов в рамках пилотного Проекта «Профилактика социального сиротства среди детей в возрасте до 4-х лет» Уполномоченного при Президенте Российской Федерации по правам ребенка. Москва, 2024. – 192 с.

Авторы методических рекомендаций:

- | | |
|------------------------|---|
| Машкова Д., | к. ф. н., писатель, педагог, основатель АНО «Азбука семьи», член Общественного совета при Уполномоченном при Президенте Российской Федерации по правам ребенка; |
| Немировская Е., | психолог, руководитель направления профилактики социального сиротства АНО «Азбука семьи», президент БФ «Расправь крылья»; |
| Ермолаева Т., | психолог, тренер АНО «Азбука семьи», председатель АНО «Родные люди»; |
| Хукаленко Е., | менеджер, куратор проекта «Профилактика социального сиротства среди детей в возрасте до 4-х лет» в АНО «Азбука семьи»; |
| Мишанина Н., | семейный и детский психолог, супервизор, тренер АНО «Азбука семьи»; |
| Моргачева Н., | психолог-супервизор, тренер АНО «Азбука семьи»; |
| Люлюкова О., | семейный психолог, тренер АНО «Азбука семьи»; |
| Виноградова Ю., | семейный психолог, тренер АНО «Азбука семьи»; |
| Реунова М., | к. п. н., педагог-психолог, тренер АНО «Азбука семьи»; |
| Зайдуллина Ж., | педагог, куратор Клубов «Устойчивая семья»; |
| Шаталова Н., | психолог, куратор Клубов «Устойчивая семья»; |
| Каримова Е., | психолог, куратор Клубов «Устойчивая семья»; |
| Григорьева Н., | педагог-психолог, куратор Клубов «Устойчивая семья»; |
| Бакиева И., | психолог, куратор Клубов «Устойчивая семья»; |
| Аксанова К., | куратор Клубов «Устойчивая семья». |

Оглавление

1.	Аннотация	5
2.	Пояснительная записка	7
3.	Введение. О Клубах «Устойчивая семья»	10
4.	Подготовка Лидеров Клубов «Устойчивая семья»	17
4.1.	Цель и задачи подготовки психологов	18
4.2.	Принципы отбора психологов	19
4.3.	Алгоритм проведения отбора психологов и его критерии	20
4.4.	Освоение принципов формирования реабилитационной среды в Клубе	21
4.5.	Методические материалы и оборудование для обучения Лидеров	24
4.6.	Тематический план обучения Лидеров Клубов	24
4.7.	Особенности обучения Лидеров Клубов	40
4.8.	Получение Сертификата Лидера Клуба и Удостоверения КПК	41
4.9.	Анализ удовлетворенности Лидеров Клубов обучением	44
4.10.	Сопровождение Лидеров Клубов «Устойчивая семья»	49
4.11.	Профилактика профессионального выгорания Лидеров	59
5.	Создание Клубов «Устойчивая семья» как инструмент профилактики социального сиротства, сохранения и восстановления семей в интересах детей	65
5.1.	Создание условий для работы Клубов «Устойчивая семья»	65
5.2.	Маршрут создания Клуба «Устойчивая семья» в организации	74
5.3.	Алгоритм разработки плана совместных действий по оказанию психологической поддержки родителям с алкогольной зависимостью специалистами междисциплинарной команды: специалистом по социальной работе и психологом	78
5.4.	Требования к помещению и его оснащению для работы Клуба	83
5.5.	Форматы и продолжительность работы в Клубе	85

5.6.	Особенности «воронки» вовлечения и участия родителей	87
5.7.	Методы вовлечения родителей в Клуб «Устойчивая семья»	89
5.8.	Организация временного присмотра за детьми участников Клуба	92
5.9.	Приезд участников Клуба на занятия	93
5.10.	Примеры решения сложных организационных вопросов на этапе формирования первой группы Клуба «Устойчивая семья»	94
5.11.	Часто встречающиеся трудности на пути создания Клуба и возможные их решения	97
5.12.	Ожидаемые социальные результаты и изменения в жизни семей	98
5.13.	Методы мониторинга социальных результатов и изменений	99
5.14.	Программа для работы с родителями в Клубах «Устойчивая семья»	101
6.	Опыт организации Клубов «Устойчивая семья» в пилотных регионах Проекта «0–4»	108
6.1.	Портрет родителя Клуба «Устойчивая семья»	110
6.2.	Первые социальные результаты Клубов «Устойчивая семья»	112
6.3.	Необходимые условия для работы с родителями в Клубах «Устойчивая семья»	114
6.4.	Соблюдение формата «равный – равному»	116
6.5.	Формирование правил в родительской группе	118
6.6.	Особенности выполнения домашних заданий	120
6.7.	Примерный алгоритм проведения тренинга в родительской группе	122
6.8.	Трудное поведение участников Клуба	135
6.9.	Статус «эксперта опыта» и наставничество в дальнейшем развитии Клуба	149
6.10.	Отзывы родителей о Клубах «Устойчивая семья»	153
6.11.	Жизненные ситуации родителей Клубов «Устойчивая семья»	163
7.	Документы и методические материалы для работы Клубов «Устойчивая семья»	174
8.	Список рекомендуемой литературы для Лидеров Клубов «Устойчивая семья»	175

Авторы выражают глубокую признательность Уполномоченному при Президенте Российской Федерации по правам ребенка Марии Алексеевне Львовой-Беловой, Аппарату Уполномоченного, федеральному, региональным руководителям и специалистам пилотного проекта «Профилактика социального сиротства среди детей в возрасте до 4-х лет» за создание и развитие в Российской Федерации востребованного и гуманного направления профилактики социального сиротства – комплексной поддержки родных семей в интересах детей. Мы благодарны за возможность быть причастными к историческим изменениям в сфере защиты детства, к распространению семейно ориентированного подхода и внедрению практик поддержки семей с детьми, в основе которых лежит вера в каждого и уважение к каждому родителю, где новый стиль отношений становится ключевым условием создания реабилитационной среды для родителей и достижения цели – сохранения или восстановления родных семей в интересах детей.

От всего сердца благодарим каждого психолога, действующего Лидера Клуба «Устойчивая семья», за принятие ценностей и миссии проекта «Профилактика социального сиротства среди детей в возрасте до 4-х лет», за профессиональную работу с семьями, которые оказались в тяжелой жизненной ситуации, социально опасном положении и идут при поддержке междисциплинарной команды по пути восстановления способности самостоятельно справляться с кризисом. Каждый случай сохранения ребенка в родной семье и каждый случай возвращения ребенка в родную семью из учреждения для сирот – это бесценный вклад в благополучное и счастливое будущее всего нашего общества.

1. Аннотация

Методические рекомендации «Опыт организации Клубов «Устойчивая семья» подготовлены в рамках реализации пилотного проекта Уполномоченного при Президенте Российской Федерации по правам ребенка «Профилактика социального сиротства среди детей в возрасте до 4-х лет» (далее – Проект «0–4»), в соответствии с планом повышения эффективности практики Клубов (исходная практика с доказанной эффективностью – Школы родителей «Азбука семьи») и в целях методической поддержки психологов, обеспечивающих социально-психологическое сопровождение родителей группы риска (трудная жизненная ситуация, социально опасное положение, семейный кризис) на базе государственных организаций социального обслуживания, образования и профильных некоммерческих организаций.

Данные рекомендации содержат информацию о практике Клубов «Устойчивая семья», включая описание процедуры обучения психологов, Лидеров Клубов, маршрута создания Клубов на базе государственных или некоммерческих организаций, методического сопровождения работы психологов в реабилитации родителей и восстановлении их способности самостоятельно справляться с кризисом, а также мониторинга и анализа социальных результатов.

Практика Клубов «Устойчивая семья» доработана в соответствии со стратегическими целями Проекта «0–4», которые заключаются в повышении устойчивости к кризисам российских семей (в том числе затронутых зависимостью) с детьми в возрасте до 4-х лет, в формировании у них способности преодолевать трудные жизненные ситуации, в том числе ситуации, создающие риски помещения детей под надзор в учреждения стационарного типа.

За период с сентября 2023 года по май 2024 года к обучению в рамках подготовки к внедрению практики Клубов «Устойчивая семья» приступили 200 психологов в 10 пилотных регионах Российской Федерации: Белгородской, Воронежской, Калининградской, Нижегородской,

Пензенской, Рязанской, Тульской областях, Краснодарском, Пермском и Ставропольском краях.

110 психологов успешно освоили программу, были сертифицированы как Лидеры Клубов «Устойчивая семья» и получили удостоверения повышения квалификации по программе «Повышение профессиональных компетенций специалистов-психологов по проблематике реабилитации родителей группы риска с применением программы «Азбука счастливой семьи» (72 академических часа).

В 10 пилотных регионах в формате апробации к маю 2024 года были открыты 83 Клуба «Устойчивая семья». К Клубам присоединились 427 родителей, 67 % из которых оказались затронуты алкогольной зависимостью (злоупотребляют сами, являются взрослыми детьми родителей с зависимостью, и/или злоупотребляют их супруги/партнеры).

По итогам апробации **318 родителей в 74 Клубах** (9 Клубов не завершили работу) достигли следующих результатов: **55 детей вернулись в родные семьи** из учреждений, среди них 18 детей в возрасте от 0 до 4 лет и 37 детей 5–17 лет; **574 ребенка сохранили родные семьи**. По субъективной оценке самих родителей в анкетах обратной связи 97,79 % из них получили новые знания и компетенции; 92,13 % улучшили детско-родительские отношения.

Практика восстановления способности семей самостоятельно справляться с кризисом в рамках Проекта «0–4» доказывает, что большинство детей в семьях, столкнувшихся с кризисом, не нуждаются в разлучении с родной семьей и помещении в учреждения стационарного типа.

Комплексный анализ результатов мониторинга – анкетирования родителей, наблюдения специалистов, структурированных интервью, разбора кейсов и жизненных ситуаций, а также отзывов родителей после освоения программы Клуба «Устойчивая семья», которые читатель найдет в данных Методических рекомендациях, – свидетельствуют о востребованности и эффективности Клубов в формате социально-психологических тренингов с элементами терапии и поддерживающих неформальных встреч родительского сообщества на этапе реабилитации семьи.

Клубы «Устойчивая семья» рекомендуется закрепить в качестве обязательного элемента комплексного сопровождения семей, столкнувшихся со значительными жизненными трудностями и угрозой разлучения с детьми.

2. Пояснительная записка

Проект «Профилактика социального сиротства среди детей в возрасте до 4-х лет» реализуется в рамках стратегической программы «Дети в семье» Уполномоченного при Президенте Российской Федерации по правам ребенка в рамках исполнения указания Президента Российской Федерации от 25 февраля 2022 года № Пр-386 и в целях обеспечения выполнения поручения заместителя Председателя Правительства Российской Федерации Т.А. Голиковой от 18 марта 2022 года № ТГ-П8-3018.

Российская Федерация расценивает поддержку семей с детьми, укрепление семей как один из основных национальных приоритетов и конституционную ценность. В качестве ключевых задач в распоряжении Правительства Российской Федерации № 1618-р от 25 августа 2014 года «Об утверждении Концепции государственной семейной политики в Российской Федерации на период до 2025 года» указываются «обеспечение поддержки семейного воспитания, содействие формированию ответственного отношения родителей или законных представителей к воспитанию детей» в том числе и за счет утверждения традиционных семейных ценностей и семейного образа жизни, возрождения и сохранения духовно-нравственных традиций в семейных отношениях и семейном воспитании. В распоряжении Правительства Российской Федерации № 2580-р от 16 сентября 2021 года «Об утверждении плана мероприятий по реализации в 2021–2025 годах Концепции демографической политики Российской Федерации на период до 2025 года» говорится о «поддержке некоммерческих организаций, деятельность которых направлена на формирование ответственного родительства, развитие

родительских компетенций, внедрение эффективных практик поддержки детей и семей с детьми, находящихся в трудной жизненной ситуации».

Программа «Азбука счастливой семьи», которая легла в основу социально-психологических тренингов с элементами терапии в Клубах «Устойчивая семья» и ряда неформальных поддерживающих мероприятий, обобщает опыт проектов и программ родительского просвещения и семейного воспитания. Семьям, оказавшимся в трудной жизненной ситуации, социально опасном положении, кризисной ситуации, зачастую бывает нужна помощь в том, чтобы наладить внутрисемейные контакты и укрепить отношения между родителями и детьми. Так 77,3 % родителей, присоединившихся к Клубам «Устойчивая семья» в рамках Проекта «0–4», признают трудности в воспитании детей и в отношениях в семье.

Семейное воспитание, культура родительства и роль семьи в формировании личности и развитии ребенка являлись и являются предметом изучения для классиков отечественной психологии и педагогики (Лесгафт П.Ф., Каптерев П.Ф., Бехтерев В.П., Блонский П.П., Макаренко А.С., Выготский Л.С., Божович Л.И., Сухомлинский В.А., Лисина М.И., Обухова Л.Ф. и др.) и для современных ученых (Гиппенрейтер Ю.Б., Мухина В.С., Смирнова Е.О., Амонашвили Ш.А., Захарова Е.И., Бурменская Г.В., Карабанова О.А., Куликова Т.А. и др.)

По мнению Л.С. Выготского, сознание ребенка, специфические особенности его высших психических функций (произвольная память, произвольное внимание) формируются в социальном взаимодействии со взрослыми. Выделяются две основные линии развития: натуральная и культурная. Натуральная линия развития – это физическое, естественное развитие ребенка с момента рождения. Культурная (историческая) линия развития возникает при появлении общения с окружающим миром. Ученица Выготского Л.И. Божович сформулировала понятия социальной ситуации развития и личностного новообразования, выделила внутренние процессы развития и внешние условия, которые их обеспечивают.

Опираясь на теории Л.С. Выготского и Л.И. Божович, программа «Азбука счастливой семьи» включает линию возрастных кризисов: новорожденности, первого года, трех лет, семи лет и подросткового возраста, который разделяется на две фазы. Авторы также опираются на исследования М.И. Лисиной и ее последователей, выделяя качественные характеристики общения с младенцами и детьми раннего возраста. Следуя традициям отечественной психологической школы, программа «Азбука счастливой семьи» закрепляет важность рефлексии родителей как условия гармоничного развития ребенка и подчеркивает значение отношений, в которых ребенок развивается. Так, «Привязанность», одна из частей программы, представляет исследования и теоретические обобщения ученых факультета психологии СПбГУ: Р.Ж. Мухамедрахимова, Н.Л. Плешковой, О.И. Пальмова – в области психического здоровья детей младенческого и раннего возраста и в области изучения отношений привязанности. Классическая теория привязанности Дж. Боулби раскрывается в контексте исследований российских пар «мать – ребенок». Понятие «чувствительность», один из основных терминов теории привязанности, предлагается родителям, занимающимся по программе «Азбука счастливой семьи», как ориентир наблюдения за собой и своим взаимодействием с ребенком с целью формирования благополучных, безопасных отношений.

Авторы программы «Азбука счастливой семьи» исходят из необходимости социально-психологической поддержки родителей, основанной на традиционных семейных ценностях, и выстраивают программу на основе научных теорий, получивших самое широкое признание и распространение в нашей стране. Помимо уже названных, в программе отражены идеи и исследования, использованы публикации Я. Корчака, П.П. Блонского, Э. Эриксона, Д.Б. Эльконина, В. Сатир, В.А. Сухомлинского, Ю.Б. Гиппенрейтер, Г. Чепмена, А.И. Захарова, А.В. Мудрика, Э.Г. Эйдемиллера, А.Я. Варги, Л.Б. Шнейдер, М.И. Мелии, Н.П. Коваленко, М.М. Решетникова, Ф.Е. Василюка и многих других.

3. Введение. О Клубах «Устойчивая семья»

Клубы «Устойчивая семья» – это обязательная составляющая комплексной Технологии «Организация работы междисциплинарной команды по восстановлению способности семьи самостоятельно справляться с кризисом» «Команды 0–4» Проекта «0–4». Ядром целевой аудитории Клубов являются родные мамы и папы, в том числе затронутые алкогольной зависимостью, с угрозой потери детей в возрасте от 0 до 4 лет (риск социального сиротства) или уже лишенные прав, ограниченные в правах в отношении своих детей (социальное сиротство). Работа Клубов направлена на сохранение и восстановление родных семей в интересах детей.

Клуб «Устойчивая семья» формируется в качестве поддерживающего сообщества и реабилитационного пространства для семей группы риска. Участники присоединяются к Клубу добровольно, на основе общих интересов и для реализации поставленных целей и задач.

Лидером Клуба «Устойчивая семья» является психолог с профильным образованием, прошедший курсы повышения квалификации по программе «Повышение профессиональных компетенций специалистов-психологов по проблематике реабилитации родителей группы риска с применением программы «Азбука счастливой семьи» на базе АНО «Азбука семьи». Лидер Клуба «Устойчивая семья» работает в тесном сотрудничестве с Куратором случая, специалистом по социальной работе, является членом междисциплинарной команды по восстановлению способности семьи самостоятельно справляться с кризисом.

Создание Клубов «Устойчивая семья» возможно на базе государственных организаций социального обслуживания, образования, а также некоммерческих организаций при условии содействия руководителя организации (в рамках полномочий) и сотрудничества психолога со специалистом по социальной работе. Клуб применяется в

качестве инструмента повышения устойчивости и реабилитации родителей в социально опасном положении, трудной жизненной ситуации, кризисной ситуации. Успешная реализация целей и задач, поставленных перед Клубом, требует слаженной работы межведомственной команды и применения практик, доказавших свою эффективность в ходе комплексного сопровождения семей с детьми.

Работа Клуба «Устойчивая семья» состоит из двух неотъемлемых элементов:

1. **Социально-психологические тренинги с элементами терапии** для целевой группы родителей по программе «Азбука счастливой семьи» (см. Раздел 5.14. Программа для работы с родителями в Клубах «Устойчивая семья»). Инструмент основан на практике с доказанной эффективностью Школы родителей «Азбука семьи» (верифицирована МГППУ, получено заключение Центра научных экспертиз СПбГУ, занимает ведущее место в России по количеству внедрений среди лучших практик). Программа включает 17 тренингов, имеет структуру и методологию, благодаря которой в Клубе формируется реабилитационное пространство, происходит поэтапное осознание родителями комплексного влияния семьи как системы на развитие ребенка и его поведение, постепенное улучшение психоэмоционального состояния мам и пап, повышение их психологической устойчивости и развитие родительских компетенций. Очные тренинги еженедельно посещает группа от 6 до 12 родителей. Участники присоединяются к группе не позднее второго занятия и полностью осваивают программу. В ходе тренингов исключается лекционный формат, широко используются упражнения, практики, игры из методической копилки Лидера (формируется в ходе дистанционного обучения психолога по программе). Тренинги проводятся в формате «равный – равному» и обеспечивают атмосферу безусловного принятия, уважения, веры родителя в свой успех, создает круг горизонтальной социальной поддержки для каждого. По

итогах успешного освоения программы родители получают сертификаты.

2. **Поддерживающие и досуговые неформальные мероприятия** по предложенному проекту программы (см. Раздел 5.14. Программа для работы с родителями в Клубах «Устойчивая семья») расширяют спектр работы с группой родителей и позволяют увеличить число участников Клуба. Расписание мероприятий готовит Лидер Клуба совместно с Куратором (рекомендованы еженедельные тематические встречи). Мамы и папы, успешно освоившие программу «Азбука счастливой семьи», становятся в Клубе «экспертами опыта» и наставниками для вновь присоединяющихся родителей. Неформальные встречи позволяют укреплять сообщество и взаимную поддержку в реабилитационном пространстве, развивать навыки и компетенции – бытовые, культурные, творческие, воспитательные. При поддержке психолога и специалиста по социальной работе «эксперты опыта» берут на себя часть организационных задач Клуба. Новые участники присоединяются по приглашению психологов, Лидеров Клубов, и специалистов по социальной работе. В процессе переговоров психологов и специалистов с родителями применяются навыки мотивационного интервью. По мере готовности и формирования устойчивой ремиссии от зависимости (около 6 месяцев) вновь присоединившиеся к неформальным поддерживающим мероприятиям родители приглашаются на социально-психологические тренинги с элементами терапии.

В Клуб «Устойчивая семья» приглашаются родители:

- лишенные родительских прав (ЛРП);
- ограниченные в родительских правах (ОРП);
- восстановившиеся в родительских правах или отменившие их ограничение;
- временно поместившие детей в учреждения для несовершеннолетних в связи с кризисной ситуацией в семье или имеющие такой опыт;
- состоящие на учете как семья, находящаяся в социально опасном положении (СОП);
- состоящие на учете как семья, находящаяся в трудной жизненной ситуации (ТЖС);
- с высоким риском неблагополучия детско-родительских отношений и родительского выгорания, даже если семья официально не состоит на учете, а именно:
 - родители из числа детей-сирот и детей, оставшихся без попечения родителей;
 - родители с алкогольной зависимостью, опытом употребления психоактивных веществ, находящиеся в данный момент в ремиссии;
 - родители, привлекавшиеся к уголовной ответственности;
 - родители, воспитывающие детей без поддержки близких, лишенные помогающего социального окружения;
 - родители часто болеющих детей, детей с ОВЗ, с тяжелыми патологиями и инвалидностью;
 - родители с тяжелыми хроническими заболеваниями и/или инвалидностью;
 - многодетные родители, особенно с близнецами или погодками;
 - родители, недавно пережившие развод или надолго оставшиеся без супруга;
 - беженцы или эмигранты, вынужденные обустроить свою жизнь заново;

- участники или очевидцы боевых действий;
 - родители с тяжелыми психологическими травмами;
 - родители с личным тяжелым неблагоприятным детским опытом;
- успешно преодолевшие семейные кризисы и настроенные на помощь другим родителям, оказавшимся в кризисной ситуации.

Критериями принятия решения о приглашении мам и пап в Клуб являются:

1. Желание родителя воспитывать своих детей.

Базовое условие для включения родителя в число участников Клуба – это его собственное желание сохранить или восстановить родительские права в отношении своих детей. Такое желание может не озвучиваться и не осознаваться сразу. Рекомендуется предварительная работа с применением мотивационного интервью.

2. Отсутствие заболеваний психиатрического спектра.

Для принятия решения о приглашении родителя в Клуб Лидеру может потребоваться заключение психиатра о факте отсутствия или наличия у родителя тяжелых заболеваний психиатрического спектра. При этом может быть недостаточно справки о том, что кандидат не состоит на диспансерном учете. По своему усмотрению Лидер совместно с Куратором может организовать обследование такого родителя у психиатра. При отказе родителя пройти добровольное обследование и при наличии достаточных оснований предполагать наличие у него тяжелого психиатрического расстройства Лидер Клуба вправе отказать такому родителю в посещении мероприятий.

3. Ремиссия при наличии алкогольной зависимости.

Родителей с алкогольной зависимостью рекомендуется включать в работу Клуба при условии наличия у них ремиссии (для посещения неформальных поддерживающих мероприятий срок ремиссии устанавливается по усмотрению специалистов, для участия в

социально-психологических тренингах с элементами терапии по программе «Азбука счастливой семьи» – около 6 месяцев трезвости). Лидер Клуба не обязан, но имеет право запросить у родителя справку от нарколога для подтверждения ремиссии, если этот родитель состоит на диспансерном учете.

ВНИМАНИЕ: Выявление в семье рисков или опыта жестокого обращения членов семьи по отношению друг к другу – это не противопоказание, наоборот – решающий аргумент за включение таких родителей в группу Клуба «Устойчивая семья». Работе с родителями, применяющими насильственные методы воспитания детей, Лидеры Клуба уделяют особое внимание, стремятся к развитию психоэмоциональной устойчивости родителей, их навыков саморегуляции и бережного воспитания.

Цель Клуба «Устойчивая семья» – профилактика социального сиротства, сохранение и восстановление семей в интересах детей.

Основные задачи Клуба «Устойчивая семья»:

- содействие сохранению детей в родных семьях;
- содействие возвращению детей из учреждений в родные семьи;
- укрепление института семьи и традиционных семейных ценностей;
- передача родителям базовых знаний из области семейной, детской психологии и педагогики по программе «Азбука счастливой семьи»;
- содействие в улучшении психоэмоционального состояния родителей, повышении их психологической устойчивости путем создания реабилитационного пространства;
- помощь родителям в осознании чувств, потребностей, их причин и в получении инструментов для преодоления последствий неблагоприятного детского опыта и психологических травм;

- поддержка родителей в повышении стрессоустойчивости, развитие навыков эмоционально-волевой саморегуляции, укреплении внутренних ресурсов;
- содействие в развитии у родителей ценностных ориентаций, направленных на повышение позитивной мотивации вести здоровый образ жизни, выбирать социально-позитивные формы самореализации и надлежащим образом выполнять родительские обязанности;
- сопровождение формирования у родителей негативного отношения к насильственным методам воспитания и освоения родителями позитивных методов воспитания, основанных на понимании возрастных, индивидуальных психологических особенностей детей;
- помощь в улучшении детско-родительских отношений в семье в результате развития родительских компетенций у матерей и отцов;
- формирование устойчивого родительского сообщества в целях обеспечения горизонтальной социальной поддержки мам и пап;
- содействие развитию у родителей готовности к взаимодействию и настрою на сотрудничество со специалистами органов профилактики социального сиротства для своевременного получения помощи;
- изучение целевой аудитории родителей с целью выявления семейного неблагополучия и организации всесторонней помощи семьям с детьми;
- расширение сферы взаимодействия детей и взрослых, сохранение и развитие лучших семейных традиций, организация активного досуга: семейных праздников, мероприятий, конкурсов, соревнований;
- распространение положительного опыта семей целевой аудитории в части их способности справляться с кризисами в том числе через средства массовой коммуникации;
- формирование фото- и видеолетописи Клуба.

Ожидаемыми социальными результатами работы Клубов при соблюдении технологии практики являются:

80 % родителей (СОП, ТЖС, кризисная ситуация) сохранят детей в родных семьях;

10 % родителей (ОРП, ЛРП) вернут детей из учреждений и восстановятся в правах;

90 % мам и пап сумеют развить базовые знания и компетенции родителей;

60 % семей улучшат детско-родительские отношения;

у 40 % родителей негативные переживания, связанные с их детством, сменятся на позитивные или нейтральные;

25 % родителей почувствуют себя более уверенно, будут реже испытывать страх и тревогу.

4. Подготовка Лидеров Клубов «Устойчивая семья»

Программа подготовки Лидеров Клубов «Устойчивая семья» разработана для Проекта «0–4» Уполномоченного при Президенте Российской Федерации по правам ребенка образовательной организацией АНО «Азбука семьи».

Лидерами Клубов «Устойчивая семья» и ведущими групповой работы могут стать психологи, педагоги-психологи с профильным высшим образованием (бакалавр и/или магистр), с опытом сопровождения семей группы риска, мотивированные к работе в Проекте «0–4», лояльные к изменениям в части внедрения семейно ориентированного подхода, придерживающиеся традиционных семейных ценностей и успешно прошедшие курсы «Повышение профессиональных компетенций специалистов-психологов по проблематике реабилитации родителей группы риска с применением программы «Азбука счастливой семьи». Образовательная программа направлена на освоение нового стиля взаимодействия с родителями, основанного на

уважении, понимании, принятии, помощи и поддержке в формате «равный – равному», на развитие навыков создания реабилитационного пространства в сообществе родителей и владения инструментом социально-психологического тренинга с элементами терапии.

Психолог, проходящий обучение в АНО «Азбука семьи», посещает групповые встречи с тренерами онлайн (Модуль 1 – 60 академических часов), групповые тренинги офлайн, которые готовят его к работе с родителями (Модуль 2 – 12 академических часов), и мероприятия методического, супервизорского сопровождения в ходе апробации инструмента Клуба «Устойчивая семья» на базе своей организации (Модуль 3 – 5 месяцев).

4.1. Цель и задачи подготовки психологов

Цель подготовки – повышение профессиональных компетенций психологов в части реабилитации родителей целевой группы семей, находящихся в социально опасном положении, в трудной жизненной ситуации, в кризисной ситуации.

Задачи подготовки психологов:

1. Пополнить знания в области семейной и детской психологии.
2. Усилить компетенции выстраивания доверительных отношений с клиентами, веры в успех их реабилитации и способность выхода из кризисной ситуации.
3. Овладеть стилем построения отношений с клиентом «равный – равному» и выстраиванием коммуникации на основе уважения, понимания, принятия, помощи и поддержки.
4. Овладеть формами работы «социально-психологический тренинг» и «групповая терапия».
5. Развить умения работы в межведомственной команде.

6. Овладеть навыками создания реабилитационного пространства для семей с детьми в возрасте от 0 до 4 лет с риском социального сиротства.
7. Освоить программу «Азбука счастливой семьи» для групповой работы с родителями в формате социально-психологического тренинга с элементами групповой терапии.
8. Овладеть инструментарием работы по программе в целях повышения устойчивости семей и развития родительских компетенций.

4.2. Принципы отбора психологов

1. Наличие высшего профильного образования

Лидерами клубов «Устойчивая семья» могут стать специалисты с высшим психологическим или психолого-педагогическим образованием (бакалавр и/или магистр). Обучение работе по программе «Азбука счастливой семьи» не передает специалистам базовых знаний из области семейной и детской психологии, но систематизирует и дополняет их.

2. Заинтересованность в поддержке семей в кризисных ситуациях

Проект «0–4» и в его рамках Клубы «Устойчивая семья» ориентированы на поиск психологов, искренне заинтересованных в поддержке родителей группы риска и внедрении в этих целях практики Клубов. Важно, чтобы специалисты относились к клиентам с уважением, пониманием, принятием и поддержкой, были готовы бережно мотивировать родителей к изменению образа жизни и повышению психологического благополучия в семье в интересах детей.

3. Ценности семейного воспитания

Подбор кандидатов, соответствующих ценностным установкам Проекта «0–4» и программы «Азбука счастливой семьи», разделяющих традиционные семейные ценности, ненасильственное, бережное воспитание

детей, культуру помощи семьям с особыми потребностями, семьям группы риска для выхода из кризисных ситуаций и убежденных в праве каждого ребенка жить и воспитываться в заботливой любящей семье. Учитывается наличие семейно ориентированной позиции.

4. Соответствие индивидуальных качеств кандидатов задачам Клуба

Принимается во внимание профессиональный опыт кандидата. Приоритет отдается специалистам, обладающим эмпатией, гибкостью, лояльностью к изменениям в части внедрения семейно ориентированного подхода, наделенным личной мотивацией и профессиональным интересом к овладению инструментами реабилитации родителей в формате Клуба «Устойчивая семья».

4.3. Алгоритм проведения отбора психологов и его критерии

Первичный отбор кандидатов в Лидеры Клубов «Устойчивая семья» осуществляется региональным органом исполнительной власти, направляющим специалистов на обучение, на основе приведенных выше принципов (см. Раздел 4.2. Принципы отбора психологов).

Далее отбор Лидеров Клубов проводится в процессе освоения программы «Повышение профессиональных компетенций специалистов-психологов по проблематике реабилитации родителей «группы риска» с применением программы «Азбука счастливой семьи» в несколько этапов:

1. Анализ информационной анкеты и опросника, заполненного кандидатом в Лидеры.
2. Анализ посещаемости, вовлеченности, активности, компетентности, наблюдаемые и фиксируемые тренером в ходе онлайн-подготовки кандидата.
3. Анализ предъявленных на практике знаний, усвоенных технологий и принципов работы с семьями группы

риска в ходе офлайн-тренинга, включающего демонстрацию кандидатом фрагмента занятия в формате социально-психологического тренинга с элементами терапии.

4. Заключение тренеров и кураторов группы психологов, принятие решения о сертификации и выдаче соответствующего Удостоверения КПК.

4.4. Освоение принципов формирования реабилитационной среды в Клубе

Обучение психологов направлено в том числе на освоение следующих принципов работы с родителями группы риска:

Принцип «равный – равному»

Лидер формирует в родительской группе поддерживающие и доверительные отношения. Делится своим опытом наравне с другими родителями. Важным фактором успеха является позиция уважения к родителям с разным опытом неблагополучия, включая социально неодобряемое поведение. Главное условие реабилитации – это создание поддерживающей и безопасной среды в группе. Лидер должен помнить о том, что он не может знать абсолютно все, в первую очередь это касается индивидуальных особенностей каждой семьи, уклада ее жизни, подробной истории детства и родительства клиентов. Каждая семья, каждый родитель и каждый ребенок в этой семье уникальны. Именно родители являются лучшими экспертами своей уникальной семейной системы. Задача Лидера – не научить мам и пап, не передать им готовые знания, а помочь им осознать происходящее с ними и их семьей, сформировать их внутреннюю мотивацию к изменениям. Поддерживать на самостоятельном пути пересмотра образа мыслей, поведения, жизненного уклада через побуждаемую в ходе социально-психологических тренингов рефлексию. Педагогическая, менторская, поучающая, возвышающаяся позиция исключается категорически.

Принцип поддержки родителей

Обучение построено в формате социально-психологического тренинга с элементами терапии. Предусмотрено взаимодействие психологов, ведущих занятия в Клубе, с Кураторами, специалистами по работе с семьей, в рамках комплексного сопровождения семьи. Лидер бережно относится к чувствам всех участников группы, при этом он имеет экспертное мнение, модерировать группу, управляет групповой динамикой. Он не предлагает готовых решений. Лидер дает участникам группы возможность дойти до самостоятельного понимания сути рассматриваемого вопроса. Сама по себе групповая работа при соблюдении правил безопасности, конфиденциальности, принятия формирует сообщество родителей, дает эффект социальной горизонтальной поддержки. Задача Лидера – оказывать поддержку участникам группы, знать «маршрут», заложенный в основу каждого занятия, и следить за тем, чтобы участники не отклонялись от заданной темы в процессе работы. При этом участники осуществляют самостоятельный поиск решений своих жизненных ситуаций.

Принцип научности

Содержание обучения имеет научное обоснование, опирается на труды ведущих российских и мировых ученых. Список научной литературы приводится в соответствующем разделе книги-тренажера «Азбука счастливой семьи», которая лежит в основе программы Клубов. Также список литературы, рекомендуемой Лидерам, приводится в данных Методических рекомендациях (см. Раздел 8. Список рекомендуемой литературы для Лидеров Клубов «Устойчивая семья»). При этом вся информация в ходе занятий с родителями подается исключительно в интерактивной, тренинговой и игровой форме. Лекционный формат исключен. Для передачи знаний применяются видеолекции от авторов программы. При пояснении материала Лидер заменяет научные термины понятными участникам словами, иллюстрирует его примерами, доступными для понимания каждому родителю в группе.

Принцип доказательности

Обучение тесно связано с практикой и опытом ведущих специалистов-психологов и специалистов по социальной работе, имеющих многолетний успешный опыт работы с семьями целевой группы с применением данной технологии. В ходе освоения программы «Азбука счастливой семьи» в формате Клуба «Устойчивая семья» используются только те инструменты, которые зарекомендовали себя на практике и показали положительные социальные результаты.

Принцип осознанности

Каждое занятие Клуба «Устойчивая семья» построено так, чтобы у участников была возможность не только получить необходимую информацию, но и осознать ее влияние на внутренние личностные изменения родителей. Одной из ключевых задач является развитие способности родителей отслеживать свои чувства, эмоции, потребности, понимать их причину и обдумывать свои поступки, реакции, прежде чем переходить к этапу действия. Главной установкой является внутренняя убежденность родителя: «Я хочу любить своего ребенка, я могу любить своего ребенка, и я буду любить его всю жизнь».

Принцип ценностных установок

Программа обучения опирается на ценностные установки, основанные на семейно ориентированной позиции, традиционных семейных ценностях (официальный брак между мужчиной и женщиной, многодетность, ответственность родителей за детей, уважение в семье, психологическое благополучие членов семьи, ненасильственное воспитание и т.д.), на праве каждого ребенка жить и воспитываться в заботливой любящей семье. А также на признании того, что быть родителями в современном мире трудно, а значит мамы и папы нуждаются в поддержке со стороны общества, государства и профильных специалистов для успешного выхода из кризисных ситуаций.

4.5. Методические материалы и оборудование для обучения Лидеров

Методические материалы для обучения Лидеров:

- книга-тренажер «Азбука счастливой семьи» ISBN 978-5-04-165-447-4, включающая Рабочую тетрадь;
- видеолекции по 30 темам книги-тренажера и программы;
- презентации к 10 дистанционным занятиям на макетах Проекта «0–4»;
- кейсы к тренинговым офлайн-занятиям;
- данные Методические рекомендации Лидерам Клубов «Устойчивая семья».

Оборудование для обучения Лидеров:

- электронная почта тренера группы Лидеров, куратора группы и участников;
- чат группы Лидеров в выбранном мессенджере;
- система онлайн-связи (с обязательной опцией распределения по залам) для групповой работы в дистанционном формате и учебное помещение с возможностью круговой рассадки, рассчитанное на 20 человек, для работы в очном формате;
- функция демонстрации экрана для онлайн-формата и экран, флипчарт/доска, маркеры для очного формата.
- правила работы в группе, согласованные с участниками на первой встрече.

4.6. Тематический план обучения Лидеров Клубов

Срок обучения: 1 месяц дистанционной работы, 2 дня очных тренингов, 5 месяцев методического сопровождения Лидера на этапе апробации практики Клуба «Устойчивая семья».

Форма обучения: очно-заочная, онлайн-тренинги с применением дистанционных образовательных технологий и самостоятельной работы, а также очные тренинги.

Обучение Лидеров Клубов «Устойчивая семья» на базе АНО «Азбука семьи» предусматривает подготовку в три этапа (3 модуля): онлайн-тренинги, очные тренинги и методическое сопровождение апробации практики:

Модуль 1. 60 академических часов. Групповые семинары-практикумы с тренерами (онлайн-тренинги), с соавторами программы при сопровождении кураторов.

Модуль 2. 12 академических часов. Групповые очные тренинги с тренерами.

Модуль 3. 5 месяцев. Методическое и супервизорское сопровождение на этапе апробации инструмента Клуба «Устойчивая семья», включающее индивидуальную и групповую поддержку со стороны кураторов, групповые и индивидуальные супервизии со стороны тренеров и супервизоров, онлайн-мастерские, тренинги и поддержку профессионального межрегионального сообщества психологов «Команды 0–4».

№	Тема (раздел) Дисциплины	Из них				
		Всего ак. час	Лекции, ак. час	Практическая работа, ак. час	Самостоятельная работа, ак. час	Контроль, ак. час
0	Отбор на основе анкеты, опросника в группу из 20 психологов с профильным высшим образованием, опытом работы и родительства, разделяющих ценности семейного воспитания и мотивированных на работу с родителями группы риска.					
	Модуль 1. Онлайн-семинары-практикумы, включающие тренинговые упражнения и самостоятельную работу с применением дистанционных технологий.					

№	Тема (раздел) Дисциплины	Из них				
		Всего ак. час	Лекции, ак. час	Практическая работа, ак. час	Самостоятельная работа, ак. час	Контроль, ак. час
1	Занятие 1	6				
1.1	<p>Введение в курс подготовки.</p> <p>Постановка целей и задач программы, направленных на освоение принципов работы с семьями группы риска; формирование основ создания реабилитационного пространства для семей с детьми в возрасте от 0 до 4 лет с риском социального сиротства; формирование основ организации психолого-педагогического сопровождения семей (групповая работа – школа родителей, сообщество с экспертами опыта – клуб родителей, индивидуальная работа – консультирование родителей с детьми в возрасте 0–4 лет с риском социального сиротства); освоение инструментария работы по программе в целях повышения устойчивости семей и развития родительских компетенций; освоение программы «Азбука счастливый семьи». Выявление ожиданий слушателей программы.</p>		2	1		
1.2	<p>Самостоятельная работа: Изучение книги-тренажера, просмотр видеолекций, выполнение заданий к темам, их обсуждение с напарником и подготовка к практикуму по темам программы «Азбука счастливой семьи»:</p> <p>1.1. Откуда мы родом?</p> <p>1.2. Какой фундамент у семейной системы?</p> <p>1.3. С чего начинается детство?</p>				3	

№	Тема (раздел) Дисциплины	Из них				
		Всего ак. час	Лекции, ак. час	Практическая работа, ак. час	Самостоятельная работа, ак. час	Контроль, ак. час
2	Занятие 2	6				
2.1	Теория: Освоение темы «Семейная система» в разрезе формирования семейно ориентированного подхода и реабилитационного пространства для семей группы риска.		1			
2.2	Практикум: Формирование основ создания реабилитационного пространства для семей группы риска с учетом особенностей дисфункциональной семейной системы и разбор тем книги-тренажера: 1.1. Откуда мы родом? 1.2. Какой фундамент у семейной системы? 1.3. С чего начинается детство?			2		
2.3	Самостоятельная работа: Изучение книги-тренажера, просмотр видеолекций, выполнение заданий к темам, их обсуждение с напарником и подготовка к практикуму по темам программы «Азбука счастливой семьи»: 1.4. Какие ресурсы нужны родителям? 1.5. Как сберечь психическое здоровье ребенка? 1.6. Какие качества родители формируют в детях?				3	

№	Тема (раздел) Дисциплины	Из них				
		Всего ак. час	Лекции, ак. час	Практическая работа, ак. час	Самостоятельная работа, ак. час	Контроль, ак. час
3	Занятие 3	9				
3.1	Теория: Особенности ведения социально-психологического тренинга по программе «Азбука счастливой семьи» для семей группы риска.		2			
3.2	Практикум: Особенности ведения социально-психологического тренинга для семей группы риска в разрезе тем программы и книги-тренажера: 1.4. Какие ресурсы нужны родителям? 1.5. Как сберечь психическое здоровье ребенка? 1.6. Какие качества родители формируют в детях?			1		
3.3	Самостоятельная работа: Изучение книги-тренажера, просмотр видеолекций, выполнение заданий к темам, их обсуждение с напарником и подготовка к практикуму по темам программы «Азбука счастливой семьи»: 2.1. Что такое привязанность и как она работает? 2.2. Какое значение имеет перинатальный период и роды? 2.3. Как дети выбирают своих взрослых? 2.4. Дошкольники – кризис 3 лет и возраст счастья? 2.5. После семи уже поздно? 2.6. Чем грозит нарушение привязанности?				6	

№	Тема (раздел) Дисциплины	Из них				
		Всего ак. час	Лекции, ак. час	Практическая работа, ак. час	Самостоятельная работа, ак. час	Контроль, ак. час
4	Занятие 4	6				
4.1	Теория: Основы организации психолого-педагогического сопровождения семей с детьми в возрасте от 0 до 4 лет с риском социального сиротства на базе освоения темы «Привязанность». Создание в семье условий для формирования надежной привязанности.		1			
4.2	Практикум: Предъявление слушателями темы на выбор в разрезе основ психолого-педагогического сопровождения семей с детьми в возрасте от 0 до 4 лет. Инструменты создания в семьях условий для формирования надежной привязанности и преодоления последствий различных видов нарушенной привязанности в разрезе тем программы и книги-тренажера: 2.1. Что такое привязанность и как она работает? 2.2. Какое значение имеет перинатальный период и роды? 2.3. Как дети выбирают своих взрослых? 2.4. Дошкольники – кризис 3 лет и возраст счастья? 2.5. После семи уже поздно? 2.6. Чем грозит нарушение привязанности?			1,5		0,5
4.3	Самостоятельная работа: Изучение книги-тренажера, просмотр видеолекций, выполнение заданий к темам, их обсуждение с напарником и подготовка к практикуму по темам программы «Азбука счастливой семьи» 3.1. Что может сломать детей? 3.2. Как у детей возникают «малые» травмы? 3.3. Как сказываются на детях «большие» и «повторяющиеся» травмы?				3	

№	Тема (раздел) Дисциплины	Из них				
		Всего ак. час	Лекции, ак. час	Практическая работа, ак. час	Самостоятельная работа, ак. час	Контроль, ак. час
5	Занятие 5	6				
5.1	Теория: Освоение инструментов работы по программе в целях повышения устойчивости семей и развития родительских компетенций в разрезе освоения темы «Детская психологическая травма» в семьях группы риска. Понятие о психологической травме, посттравматическом расстройстве, о «малых», «больших» и «повторяющихся» травмах. Механизмы травмы.		1			
5.2	Практикум: Предъявление инструментов работы по программе в целях повышения устойчивости семей и развития родительских компетенций в рамках освоения темы «Детская психологическая травма в семьях группы риска» в разрезе тем программы и книги-тренажера: 3.1. Что может сломать детей? 3.2. Как у детей возникают «малые» травмы? 3.3. Как сказываются на детях «большие» и «повторяющиеся» травмы?			1,5		0,5
5.3	Самостоятельная работа: Изучение книги-тренажера, просмотр видеолекций, выполнение заданий к темам, их обсуждение с напарником и подготовка к практикуму по темам: 3.4. Какие последствия у «травмы развития»? 3.5. Как стресс влияет на развитие мозга ребенка? 3.6. Как помочь ребенку справиться с последствиями травм?				3	

№	Тема (раздел) Дисциплины	Из них				
		Всего ак. час	Лекции, ак. час	Практическая работа, ак. час	Самостоятельная работа, ак. час	Контроль, ак. час
6	Занятие 6	6				
6.1	Теория: Освоение инструментов работы по программе в целях повышения устойчивости семей в разрезе освоения темы горя и потери. Влияние опыта жестокого обращения на развитие личности ребенка и, как следствие, на формирование будущего родительства.		1			
6.2	Практикум: Предъявление инструментов работы по программе в целях повышения устойчивости семей в разрезе освоения темы горя и потери на примере тем программы и книги-тренажера: 3.4. Какие последствия у «травмы развития»? 3.5. Как стресс влияет на развитие мозга ребенка? 3.6. Как помочь ребенку справиться с последствиями травм?			1,5		0,5
6.3	Самостоятельная работа: Изучение книги-тренажера, просмотр видеолекций, выполнение заданий к темам, их обсуждение с напарником и подготовка к практикуму по темам: 4.1. Трудный или удобный? 4.2. Каким бывает трудное поведение родителей? 4.3. Почему дети бывают непослушными?				3	

№	Тема (раздел) Дисциплины	Из них				
		Всего ак. час	Лекции, ак. час	Практическая работа, ак. час	Самостоятельная работа, ак. час	Контроль, ак. час
7	Занятие 7	6				
7.1	Теория: Организация психолого-педагогического сопровождения семей с детьми в возрасте от 0 до 4 лет, проявляющих различные формы трудного поведения.		1			
7.2	Практикум: Предъявление инструментов работы и психолого-педагогического сопровождения семей с детьми в возрасте от 0 до 4 лет, проявляющих различные формы трудного поведения, на примере тем программы и книги-тренажера: 4.1. Трудный или удобный? 4.2. Каким бывает трудное поведение родителей? 4.3. Почему дети бывают непослушными?			1,5		0,5
7.3	Самостоятельная работа: Изучение книги-тренажера, просмотр видеолекций, выполнение заданий к темам, обсуждение с напарником и подготовка к практикуму по темам: 4.4. Нужны ли наказания для послушания? 4.5. Что делать с трудным поведением детей? 4.6. Когда с детьми по-настоящему трудно?				3	

№	Тема (раздел) Дисциплины	Из них				
		Всего ак. час	Лекции, ак. час	Практическая работа, ак. час	Самостоятельная работа, ак. час	Контроль, ак. час
8	Занятие 8	9				
8.1	Теория: Организация психолого-педагогического сопровождения семей с детьми в возрасте от 0 до 4 лет, проявляющих различные формы трудного поведения, включая агрессию, аутоагрессию, сексуализированное поведение, нарушение пищевого поведения и т.д.		1			
8.2	Практикум: Предъявление на практике инструментов работы и организации психолого-педагогического сопровождения семей с детьми в возрасте от 0 до 4 лет, проявляющих различные формы трудного поведения, включая агрессию, аутоагрессию, сексуализированное поведение, нарушение пищевого поведения и т.д., на примере тем программы: 4.4. Нужны ли наказания для послушания? 4.5. Что делать с трудным поведением детей? 4.6. Когда с детьми по-настоящему трудно?			1,5		0,5
8.3	Самостоятельная работа: Изучение книги-тренажера, просмотр видеолекций, выполнение заданий к темам, их обсуждение с напарником и подготовка к практикуму по темам: 5.1. Как быть родителем подростка? 5.2. Какие навыки важно формировать у подростка? 5.3. Для чего меняются отношения родителей и детей? 5.4. Кто главный в выборе профессии? 5.5. Когда происходит сепарация? 5.6. Куда приводит детство?				6	

№	Тема (раздел) Дисциплины	Из них				
		Всего ак. час	Лекции, ак. час	Практическая работа, ак. час	Самостоятельная работа, ак. час	Контроль, ак. час
9	Занятие 9	3				
9.1	Теория: Влияние негативного раннего детского опыта (0–4 лет) на формирование подросткового поведения ребенка, а также его будущих родительских установок и компетенций.		1			
9.2	Практикум: Предъявление на практике инструментов работы и организации реабилитационного пространства для родителей семей группы риска и формирования у них родительских навыков и компетенций ненасильственного воспитания на примере тем программы: 5.1. Как быть родителем подростка? 5.2. Какие навыки важно формировать у подростка? 5.3. Для чего меняются отношения родителей и детей? 5.4. Кто главный в выборе профессии? 5.5. Когда происходит сепарация? 5.6. Куда приводит детство?			1,5		0,5
10	Занятие 10	3				
10.1	Теория: Профилактика эмоционального выгорания специалистов, работающих с семьями группы риска.		1			
10.2	Практикум: Подведение итогов обучения, предъявление результатов наблюдений тренера за практической работой специалистов.			2		
11	Отбор на основе контроля и наблюдений тренера за выполнением специалистами практических задач 10 лучших психологов в Команду «0–4».					

№	Тема (раздел) Дисциплины	Из них				
		Всего ак. час	Лекции, ак. час	Практическая работа, ак. час	Самостоятельная работа, ак. час	Контроль, ак. час
	Модуль 2. Очные тренинги: «Практикум групповой работы с родителями в формате социально-психологического тренинга с элементами групповой терапии».	12				
	Предъявление на практике усвоенных технологий и принципов работы с семьями группы риска; навыков создания реабилитационного пространства для семей с детьми в возрасте от 0 до 4 лет с риском социального сиротства; умений в части организации психолого-педагогического сопровождения родителей с детьми в возрасте от 0 до 4 лет с риском социального сиротства; владения инструментарием работы по программе «Азбука счастливой семьи» в целях повышения устойчивости семей к кризисным ситуациям и развития родительских компетенций.			12		
	ИТОГО	72	12	27	30	3

Пояснения к дистанционному Модулю 1.

Занятия с психологами проводятся онлайн, в формате интерактивных семинаров-практикумов (онлайн-тренингов). В процессе подготовки Лидеры посещают 10 дистанционных занятий (каждое по 3 академических часа), которые дополняются обязательной самостоятельной подготовкой к следующему занятию (также 3 академических часа). Семинары-практикумы проходят по следующей схеме:

Занятие 1 – установочный онлайн-семинар.

Занятия 2–3 – работа с группой психологов в формате тренинга «равный – равному».

Занятия 4–9 – работа с группой психологов в формате тренинга «равный – равному» и проведение практикумов, где участники группы предлагают свои варианты проведения части занятия на заданную тему.

Занятие 10 – итоговый онлайн-семинар.

Начиная с 4 занятия психологи, кандидаты в Лидеры Клуба «Устойчивая семья», сами примеряют на себя роль тренера, пробуют себя в роли ведущих родительских групп. С этой целью им предлагается заблаговременно выбрать интересующую тему из 30 уроков книги-тренажера «Азбука счастливой семьи» (темы в рамках одной группы Лидеров не должны повторяться) и подготовить по ней занятие. Предлагается следующий план занятия, включающего практическую работу кандидатов в Лидеры Клуба:

1. Вводная часть – 5 минут.
2. Обсуждение домашнего задания с напарником – 10 минут.
3. Круг свободных высказываний – 5 минут.
4. Мини-лекция от тренера АНО «Азбука семьи» – 15 минут.
5. Практическая работа первого участника – 30–35 минут.
6. Обсуждение – 5–10 минут.
7. Практическая работа второго участника – 30–35 минут.
8. Обсуждение – 5–10 минут.
9. «Методическая копилка», особенности работы с группой – 5 минут.
10. Домашнее задание – 2–3 минуты.
11. Ресурсное упражнение – 10 минут.
12. Обратная связь по занятию – 10 минут.

На время проведения кандидатом в Лидеры тренировочного занятия (практическая работа) остальные участники принимают на себя роли родителей-участников Клуба «Устойчивая семья». Тренер группы и куратор ведут наблюдение, не вмешиваясь в процесс. Компетенции кандидата в Лидеры Клуба в ходе тренировочного занятия

(практической работы) оцениваются по шкале от 0 до 5 по следующим критериям:

1. Формы подачи материала, интерактивные методы работы (упражнение, игра, практика, беседа, обсуждение, работа в мини-группах и т.д.).
2. Раскрытие темы, доступность, ясность изложения материала для целевой аудитории.
3. Грамотная и бережная речь, отсутствие стигматизирующих терминов.
4. Нестандартный, творческий подход.
5. Соблюдение формата «равный – равному» и принципа уважения к участникам.
6. Умение работать с сопротивлением и трудным поведением участников.
7. Групповая динамика, вовлеченность участников, положительные отклики от участников.
8. Соблюдение отведенного на тренировочное занятие времени (30–35 минут).

По итогам выполнения практического задания кандидат в Лидеры Клуба получает детальную обратную связь и рекомендации в части развития необходимых компетенций. Качество исполнения практического задания влияет на решение о сертификации по итогам дистанционного Модуля 1.

Пояснения к очному Модулю 2.

Занятия проводятся очно, в формате социально-психологического тренинга с элементами терапии. Очные тренинги организуются на территории региона обучающихся психологов. Тренер АНО «Азбука семьи» выезжает на место и при содействии регионального органа исполнительной власти проводит двухдневные тренинги.

Продолжительность очного тренинга составляет 12 часов (2 дня по 6 академических часов).

Участниками тренинга являются сертифицированные по

итогах дистанционного обучения Лидеры Клубов «Устойчивая семья», успешно прошедшие этап онлайн-подготовки. Лидеры выбирают темы для практикумов (фрагментов занятий в Клубе) под одной из 30 тем книги-тренажера. На очном тренинге участники по очереди демонстрируют свои фрагменты занятий в качестве будущих Лидеров. Практикум должен обязательно содержать ключевое упражнение по выбранной теме, упражнение-разминку или ресурсное упражнение, а также анализ обратной связи от участников.

Во время демонстрации практикума будущим Лидером остальные специалисты принимают на себя роли потенциальных участников Клуба, родителей целевых групп. Для удобства вхождения в роль тренер раздает им карточки с описанием реальных историй (личные данные деперсонализированы) и поведенческих особенностей родителей-участников Клубов.

После каждого практикума тренер организует анализ проведенного Лидером фрагмента занятия.

Пояснения к методическому сопровождению, Модуль 3.

Услуги методического сопровождения на этапе апробации Клуба «Устойчивая семья» оказываются со стороны АНО «Азбука семьи» на протяжении 5 месяцев. В этот период происходит работа по сбору первой группы родителей и проведению социально-психологических тренингов с элементами терапии по программе «Азбука счастливой семьи», включающей 30 тем (1 установочная встреча, 15 тематических – рекомендовано не более 2 тем за 1 встречу, завершающая встреча в формате «выпускного»).

Методическое сопровождение включает в себя следующие элементы:

1. Поддержка со стороны куратора, который помогает Лидеру Клуба на всех этапах апробации в получении методических материалов, включая пособия «Азбука счастливой семьи» для родителей, привлечении в Клуб клиентов целевой аудитории, подготовке к занятиям,

проведении занятий, мониторинге жизненных ситуаций клиентов, анализе социальных результатов. Поддержка оказывается как в индивидуальном (общение по телефону, мессенджеру, электронной почте и т.д.), так и групповых форматах (чат Лидеров Клубов в регионе, тематические встречи и т.д.).

2. Поддержка тренеров и супервизоров. Психологи, Лидеры Клубов, приглашаются на мастерские, онлайн-тренинги, направленные на повышение профессиональных компетенций. Также проводятся ежемесячные супервизии, где разбираются сложные случаи, с которыми столкнулись Лидеры, происходит поиск выхода из сложных ситуаций, Лидерам оказывают профессиональную психологическую помощь, включая профилактику эмоционального выгорания. По запросу Лидеров проводятся индивидуальные супервизии.
3. Поддержка межрегионального профессионального сообщества. По факту успешного прохождения дистанционного и очного обучения, получения Сертификатов и Удостоверений КПК Лидеры приглашаются в межрегиональное сообщество психологов «Команды 0–4». В чате сообщества оказывается профессиональная горизонтальная поддержка специалистов (обмен опытом, совместный поиск лучших решений и т.д.), обмен новостями, профессиональная коммуникация. Чат является также информационной площадкой, на которой размещаются анонсы всех мероприятий для Лидеров Клубов, а также новости Проекта «0–4».
4. Участие в межрегиональных мероприятиях Проекта «0–4». Регулярно проводятся межрегиональные онлайн-мероприятия, в которых принимают участие Лидеры Клубов «Устойчивая семья», а также руководители и специалисты по работе с семьей (Кураторы, специалисты по социальной работе) организаций, на базе которых открыты Клубы. Проходят мастерские и встречи по административным вопросам. Также в Москве проводятся мероприятия Проекта «0–4», на которые приглашаются для очного участия Лидеры Клубов «Устойчивая семья».

Содержание Методического сопровождения варьируется в зависимости от потребностей и запросов Лидеров Клубов «Устойчивая семья», также учитываются ситуация в конкретном регионе и в конкретной организации и возникающие в ходе работы кейсы и сложные ситуации.

4.7. Особенности обучения Лидеров Клубов

Важно отметить, что если участник понял, что в силу основной рабочей нагрузки, профессионального выгорания или по иным причинам он не готов продолжать обучение, то ему следует своевременно сообщить об этом тренеру, пояснив причину ухода. Это позволит оперативно найти замену данному кандидату, а также станет важной обратной связью, на базе которой появится возможность устранять недостатки отбора и избегать в дальнейшем ошибок.

1. В процессе обучения кандидаты в Лидеры Клуба имеют возможность пробовать себя в разных ролях: участника родительской группы, ведущего/тренера, специалиста и эксперта.
2. Значительное внимание уделяется самостоятельной работе специалистов в ходе подготовки к занятиям: кандидаты просматривают записи видеолекций, читают соответствующие уроки книги-тренажера «Азбука счастливой семьи». Самостоятельная работа включает выполнение заданий в Рабочей тетради книги-тренажера и их обсуждение с напарником так же, как это предстоит делать родителям при освоении программы в Клубе «Устойчивая семья». Лидеры в обязательном порядке выполняют все задания, данные к урокам (по 3 задания к каждому). Таким образом у кандидатов в Лидеры появляется возможность прожить и прочувствовать то, что будет испытывать родитель, выполняя то или иное задание. Происходит процесс самопознания и рефлексии.

3. Работа во время занятий проводится в интерактивном формате: индивидуально, в подгруппах, парах и тройках.
4. На каждом занятии проводится дополнительное обсуждение заданий книги-тренажера «Азбука счастливой семьи» с напарником. Кандидаты делятся мыслями, чувствами, ощущениями, вызванными выполнением заданий.
5. На каждом занятии рассматриваются техники, упражнения и методики работы с группой в целях пополнения практического инструментария специалистов, необходимого для работы с родителями. Внимание уделяется особенностям развития динамики группы. Итогом такой работы становится создание «методической копилки», полезной при подготовке к проведению занятий в родительской группе.
6. Обязательной частью обучения является проведение фрагмента занятия кандидатом в Лидеры (практикума). Наблюдение за работой кандидата позволяет выявить сильные и слабые стороны, дать соответствующие рекомендации. Обязательная практическая часть является одним из основных условий получения Сертификата Лидера Клуба и Удостоверения КПК.
7. Поддерживающий чат группы в мессенджере в ходе обучения для получения информации и активного общения. Часто мессенджер используется в практике онлайн-обучения как средство оперативного решения практических задач на занятии.

4.8. Получение Сертификата Лидера Клуба и Удостоверения КПК

Для того, чтобы получить Сертификат, дающий право на реализацию практики Клуба «Устойчивая семья» Проекта «0–4», участник обязан посетить минимум 9 дистанционных занятий. Допускается пропуск 1 онлайн-занятия по уважительной причине, если кандидат заранее

предупредил группу, тренера и куратора. Пропущенное занятие необходимо отработать (индивидуально, в формате, предложенном тренером).

На всех дистанционных занятиях психологам необходимо присутствовать с включенной камерой и возможностью использовать микрофон. Необходимо входить под своим именем, чтобы остальные участники знали, как обращаться к каждому специалисту, а тренеру и куратору было удобно заполнять бланки посещаемости, в которых отмечается каждый участник встречи на каждом онлайн-семинаре-практикуме.

Активное участие в занятиях – обязательное условие сертификации. Активный и вовлеченный участник группы, готовый внедрять практику в своем учреждении, станет лицом Проекта «0–4», членом межрегиональной «Команды 0–4», которая работает под управлением Аппарата Уполномоченного при Президенте Российской Федерации по правам ребенка. С помощью своей деятельности он будет представлять базовые ценности Проекта «0–4».

Решение о сертификации Лидеров Клуба принимается до завершения обучения кандидатов. Участвует в принятии решения тренер, ведущий группу, и куратор, который сопровождает группу в организационных вопросах, ведет журнал посещаемости. Если возникают сложности с принятием решения, собирается мини-консилиум в лице основателя, автора практики, и психологов АНО «Азбука семьи». В ходе принятия решения о сертификации анализируются данные о посещаемости участника, активности во время занятий, вовлеченности в процесс, мотивации к организации родительской группы в формате Клуба «Устойчивая семья». Также анализируется профессионализм кандидата и качество проведения им практического занятия. Результатом анализа является список Лидеров Клубов, которые получают Сертификат и одновременно с ним статус члена «Команды 0–4».

Завершающее занятие в финальной части проводится в формате «выпускного» для Лидеров, на нем происходит торжественное вручение Сертификатов. Лидеру

предлагается поделиться обратной связью по итогам обучения. Тренер, куратор и автор практики поздравляют Лидеров и рассказывают о предстоящих очных тренингах и Методическом сопровождении на этапе апробации и внедрения практики Клуба «Устойчивая семья».

Сертификаты Лидеров клубов «Устойчивая семья» вручаются по итогам успешного освоения Модуля 1 и являются условием допуска к Модулю 2.

Удостоверения КПК государственного образца (72 часа) вручаются по итогам успешного прохождения Модуля 2 психологам, успешно представившим фрагмент социально-психологического тренинга с элементами терапии по программе.

Фиксация внедрения практики в Смартеке (по желанию организации, на базе которой работает Клуб) происходит по итогам успешной апробации Лидером практики Клуба «Устойчивая семья».

В Разделе 7. Документы и методические материалы для работы Клубов «Устойчивая семья» по QR-коду можно ознакомиться с образцом Сертификата Лидера Клуба «Устойчивая семья» и образцом Удостоверения КПК по программе «Повышение профессиональных компетенций специалистов-психологов по проблематике реабилитации родителей «группы риска» с применением программы «Азбука счастливой семьи».

4.9. Анализ удовлетворенности Лидеров Клубов обучением

Оценка от 0 до 10. Указан % участников, поставивших 10 баллов

Область/край	Оценка вебинаров с психологами-тренерами АНО «Азбука семьи»	Оценка безопасности атмосферы вебинаров с психологами	Оценка соответствия позиции психологов принципу «равный – равному»	Оценка профессионализма психологов	Оценка видеолекций программы «Азбука счастливой семьи»	Оценка компетентности ведущих видеолекций	Оценка книги-тренажера «Азбука счастливой семьи»	Вероятность рекомендации программы со стороны участника другим психологам
Воронежская	100	100	100	100	100	100	100	100
Белгородская	84	89	74	84	79	95	84	74
Калининградская	67	80	67	73	87	87	80	80
Тульская	100	100	100	100	100	100	100	95
Рязанская	70	75	85	85	65	90	65	85
Пермский	82	73	86	86	77	91	82	68
Нижегородская	72	72	83	94	72	100	67	78
Пензенская	81	94	69	81	56	100	94	81
Ставропольский	86	95	91	91	82	95	82	82
Краснодарский	90	90	90	90	90	100	90	95
СРЕДНИЙ % ОЦЕНИВШИХ НА 10 БАЛЛОВ	83	87	85	88	81	96	84	84

В период с октября по декабрь 2023 года прошли обучение и были сертифицированы:

Область/край	Количество психологов
Тульская	14
Воронежская	13
Нижегородская	13
Белгородская	11
Ставропольский	11
Калининградская	10
Краснодарский	10
Рязанская	10
Пензенская	9
Пермский	9

В период с июня по июль 2024 года прошли обучение и были сертифицированы:

Область/край	Количество психологов
Приморский	56
Московская	17
Тюменская	15
Новосибирская	12

210 психологов, действующих и потенциальных Лидеров Клубов, сегодня объединены в Сообщество психологов «Команды 0–4». Они получают методическое и супервизорское сопровождение по вопросам работы с родителями.

160 директоров (или их заместителей) организаций, на базе которых уже открыты или будут открыты Клубы «Устойчивая семья», объединены в Сообщество руководителей организаций «Команды 0–4». Ведется поддержка руководителей по административно-управленческим вопросам и решениям в формате межрегиональных встреч, обмена опытом и по индивидуальным запросам.

Отзывы из Анкет обратной связи по итогам обучения Лидеров Клубов «Устойчивая семья»

«Могу точно сказать, что прохождение обучения – одно из лучших событий, которые случились со мной. Форма курса отличается от других, ранее посещенных мною. Живое общение с куратором и другими участниками, интересные и важные темы, разбор примеров из жизни, практические упражнения, возможность высказать свое мнение, задать вопрос – все это и многое другое позволило мне вырасти в профессиональном и личном плане, посмотреть с другой стороны на некоторые вопросы воспитания детей, познакомиться с замечательными людьми и стать готовой поделиться своими знаниями с другими родителями. Отдельно хочется отметить доброжелательность и тактичность кураторов курса. Спасибо огромное за ваш труд!»

Елена Беляева

«Новый для меня формат обучения – интересный, полезный, практичный. Доброжелательные, открытые, понимающие ведущие. Очень приятно сотрудничать. Прекрасная возможность обменяться опытом работы с коллегами, пополнить теоретические знания, поделиться мнением».

Татьяна Просветова

«Хочу выразить огромную благодарность авторам проекта, организаторам, психологам! Этот курс – клад, а книга-тренажер – книга рецептов счастливого родительства и детства. С нетерпением ждала каждого урока, внимательно изучала весь материал и готовилась. Первый раз в моей жизни обучение проходило так интересно, тепло, и получилось так, что этот курс в первую очередь для моей души. Спасибо вам огромное!»

Инна Апращенко

«На курсе царила атмосфера доверия, безумно благодарна специалистам, которые были с нами весь месяц обучения и делились знаниями и опытом. Для меня это был очень информативный курс как для молодого специалиста. Очень комфортный формат работы и грамотное планирование каждого онлайн-занятия. На курсе удалось проработать некоторые личные взгляды и расширить компетенции по работе с семьями СОП и ТЖС».

Анна Алтунина

«Первое обучение, где не надо ничего учить – знания сами оседают в голове. Очень нравится настрой, вера в изменения в лучшую сторону и доброжелательность тренера. За что ей огромное спасибо! Курс вселяет и в нас эту веру – бывает, что иногда думаешь: «пропащая» семья. Но после курса пришло осознание того, что в семью нужно ПОВЕРИТЬ и помочь».

Юлия Амелина

«Я хотела бы выразить огромную благодарность за обучение. Оно полностью изменило мой подход. Тренеры проявили высокий профессионализм, были доступны и всегда готовы помочь. Материал представлен логично и понятно, что сделало учебный процесс увлекательным. Я получила множество новых знаний, которые буду применять в своей работе. Я бы порекомендовала эту программу каждому, кто хочет лучше взаимодействовать со своей семьей».

Елена Аралова

«В ходе обучения мы получили такие знания, которые нужно по крупицам собирать из разных источников, передового педагогического и психологического опыта. У нас была возможность познакомиться с ним в удобном, доступном,

интересном формате (живое общение с тренерами, куратором, членами группы, видеолекции, книга-тренажер). В книге-тренажере содержательная и полезная информация в доступной форме без углубления в теоретические знания, но с практическими рекомендациями, которые не только помогут родителям выстроить отношения с детьми, но и укрепить отношения в паре! Обучение позволило поделиться опытом и перенять опыт других специалистов в теплой понимающей обстановке. Это я считаю бесценным. Огромное спасибо и авторам курса, и организаторам, и тренеру. Это удивительный проект, в котором мы многому научились, и многое еще впереди».

Оксана Радченко

«Программа «Азбука счастливой семьи» для меня – настоящее открытие, кладезь полезной, нужной информации, возможность поработать над собой, возможность многое понять, а главное – научиться как помочь родителям, находящимся в кризисе».

Светлана Кривчикова

«Азбука счастливой семьи» – необходимый инструмент для сотрудников, которые работают в домах ребенка. Эта книга позволяет по-другому взглянуть на те жизненные ситуации, с которыми мы сталкиваемся каждый день, учит более вдумчиво относиться к людям, в отношении которых может сформироваться негативное мнение – это кровные родители, оставляющие своих детей в доме ребенка».

Лариса Баранова

«До знакомства с этой программой я предвзято относилась к родителям с зависимостями. Считала, что детей необходимо спасать от таких мам и пап. Благодаря курсу мое

мировоззрение кардинально поменялось. Теперь я понимаю, что такой родитель – это не опустившийся человек, а человек, попавший в трудную жизненную ситуацию. Который тоже нуждается в помощи и защите. И главное слово здесь – ЧЕЛОВЕК. Я очень рада, что появилась еще и такая программа как «Азбука счастливой семьи», которая позволит расширить горизонты моей работы в этой нише и даст возможность быть причастной к тому, что еще один ребенок останется жить в семье... В своей родной и теперь уже счастливой семье!»

Вера Семенова

4.10. Сопровождение Лидеров Клубов «Устойчивая семья»

Эффективность апробации и устойчивого внедрения Клубов «Устойчивая семья» в государственных организациях напрямую зависит не только от личности психолога, качества его подготовки, но и от объективных условий работы, от качества сотрудничества с Куратором и поддержки со стороны руководства.

Руководителю организации рекомендуется на начальном этапе внедрения практики Клуба «Устойчивая семья» уделить особое внимание вопросам мотивации и профилактики эмоционального выгорания специалистов, задействованных в Проекте «0–4». В частности, важно оказать содействие в том, чтобы занятия Клуба проводились в рабочие часы специалистов или предполагали доплату за дополнительную занятость психолога и специалиста по социальной работе (компенсация за работу в вечерние часы и/или выходные дни). Возможно, удастся рассмотреть вопрос о введении доплаты или надбавки компенсационного характера за инновационную деятельность специалистам, которые находятся в процессе внедрения практики Клубов.

В части мер нематериальной поддержки при достижении

значимых социальных результатов рекомендовано предусматривать Благодарности для психологов-Лидеров Клубов, специалистов по социальной работе, руководителей организаций, на базе которых Клубы успешно работают, как со стороны Уполномоченного при Президенте Российской Федерации по правам ребенка, так и со стороны соответствующих региональных органов исполнительной власти.

Эффективный Клуб «Устойчивая семья» – это результат качественной межведомственной работы в регионе и командной работы специалистов конкретной организации, на базе которой реализуется практика. Опыт работы Клубов доказывает, что многие препятствия преодолимы, когда руководитель и специалисты включены в работу Клуба и задействуют как ресурсы своей организации, так и возможности межведомственного взаимодействия – в том числе в рамках реализации Проекта «0–4».

Ключевыми факторами успешной работы с родителями группы риска в формате Клуба являются:

1. **Высокая личная вовлеченность Лидера**, разделяющего ценности Проекта «0–4», освоившего практику Клуба и имеющего необходимые профессиональные компетенции.
2. **Поддержка Лидера со стороны руководителя организации**, на базе которой оказывается помощь семьям целевых групп в формате Клуба «Устойчивая семья». Взаимодействие руководителя с коллегами на межведомственном уровне, распространение информации о Клубе и его достижениях на уровне муниципалитета и региона.
3. **Сотрудничество психолога-Лидера с Куратором** на этапе создания Клуба «Устойчивая семья», приглашения родителей целевой группы, а также непосредственно в процессе работы Клуба.
4. **Поддержка Лидера на федеральном уровне** со стороны Уполномоченного при Президенте Российской Федерации по правам ребенка путем укрепления значимости

работы с родителями в формате Клубов «Устойчивая семья» как одного из обязательных элементов комплексного сопровождения и реабилитации семей группы риска. Признание успехов и заслуг Лидеров Клубов в рамках Проекта «0–4».

5. **Методическое и супервизорское сопровождение Лидера Клуба**, а также функционирование межрегионального профессионального сообщества психологов «Команды 0–4», обмен опытом в целях повышения профессиональных компетенций и профилактики профессионального выгорания. Эти задачи в обязательном порядке решаются АНО «Азбука семьи» на этапе сопровождения Лидеров Клубов.

В период с января по июнь 2024 года в 10 регионах Проекта «0–4» на методическом и супервизорском сопровождении апробации практики находились Лидеры первых 83 Клубов «Устойчивая семья». По итогам апробации обратная связь в формате анкетирования показала следующее:

- 90 % психологов оценили на 10 баллов из 10 профессионализм, оперативность и доброжелательность кураторов, сопровождавших их на этапе апробации практики;
- от 80 до 90 % психологов-участников групповых супервизий и мастерских оценили на 10 баллов из 10 компетентность, профессионализм супервизоров и тренеров, безопасность коммуникаций и их соответствие принципу «равный – равному».

Групповые супервизии и мастерские для психологов на этапе апробации Клубов «Устойчивая семья» включают следующие обязательные темы:

- Привлечение родителей в Клуб
- Особенности групповой работы
- Профилактика выгорания Лидера
- Закрепление устойчивости родителей к кризисным ситуациям
- Социальные результаты Клубов

По запросам Лидеров Клубов на супервизиях разбираются

сложные кейсы, с которыми психологи сталкиваются в ходе работы с родителями целевой группы. Проводятся межрегиональные мероприятия психологов «Команды 0–4», в рамках которых происходит обмен опытом.

Примеры разбора кейсов групповой работы Лидеров Клубов в ходе супервизий:

Кейс 1: маленькая группа родителей (3 человека) и переживания Лидера

В работу Клуба планировали включиться 6 семей. На первом занятии присутствовали все родители. Далее стабильно посещали только 3 человека, у двух из которых наблюдалась положительная динамика – родители прошли лечение, сделали ремонт дома и забрали детей домой. Тем не менее Лидера разочаровало малое количество родителей. Кроме того, были сложности в работе с нечетным числом мам и пап при работе в парах. Лидер подключалась сама или приглашала социального педагога. Супервизор предложила участникам задавать уточняющие вопросы Лидеру, чтобы глубже понять ситуацию. В ходе вопросов, уточнений и обмена опытом удалось обратить внимание Лидера на то, что это первая в ее жизни группа Клуба, этап апробации. Возникают естественные трудности. Но при этом есть положительная динамика, на которой стоит сконцентрироваться. Другие Лидеры поделились тем, что они стараются замечать любые положительные проявления, изменения в жизни родителей и радоваться им. Супервизор отметила, что ситуация, когда записывается 10–15 родителей, а остается только 40 % из них – штатная. О ней неоднократно говорили на обучении Лидеров. Другая Лидер заметила: «Этот процент в дальнейшем будет увеличиваться, когда мы будем набираться опыта и знаний. На сегодняшний день даже 3 семьи оставить в проекте с такими результатами – это очень здорово! Первый поток надо довести до конца. Во-первых, мы и сами доучиваемся на нем. Каждый раз приходит какое-то новое знание.

Во-вторых, мы постоянно что-то ищем, модифицируем, улучшаем, видим отклик родителей. Я, когда пишу план для тренинга, пишу еще дополнительно несколько упражнений, которые можно будет использовать, если вдруг не пойдут запланированные. И потом, клубы в наших регионах только начались, люди пока относятся с недоверием, потому что до этого их очень долго “футболили”, они часто просто не находили возможности выхода из сложившейся ситуации. Я замечаю, как родители начинают подбадривать друг друга, помогать друг другу – это очень радостно видеть». Еще одна Лидер дала рекомендацию: «Я бы не вычеркивала из списка тех родителей, которые сейчас не ходят. У меня 1 мама не ходила 3 занятия, а потом пришла и мне пришлось с ней в индивидуальном порядке проработать пропущенные темы. Она поняла, что без занятий не может! Она говорит: “Пока я ходила, у меня был ресурс, были силы, была стабильность. Как только бросила Клуб, снова перестала справляться”. После таких слов родителей приходит понимание: “Да, я действительно помогаю!” Это дает силы». В результате участниками супервизии был сделан вывод о важности работы с семьями в трудной жизненной ситуации не на количество, а на качество. Ориентироваться на те показатели, которыми Проект «0–4» в первую очередь измеряет свою результативность – это возвращенные в родные устойчивые семьи дети. Это успешный путь реабилитации и восстановления в правах, воссоединения семьи. Когда в Клубе появятся 1-3 родителя с положительными результатами, они своей экспертностью будут сами помогать другим, усиливать поле клубного сообщества. Лидер, которая пришла со своим запросом, поблагодарила коллег за участие и поддержку: «На самом деле мне очень нравится вести Клуб и с тремя родителями. Насчет динамики я и сама не ожидала. После первых трех занятий все активизировались. Семьи за месяц смогли решить свои проблемы, которые были у них годами. Нашли ресурсы. Возможно, маленький Клуб даже лучше, потому что можно проговорить каждую проблему, больше уделяешь внимания каждому. У одной мамы 17-летняя дочка была у нас. У них были очень сложные отношения, когда

мама только пришла в Клуб. Девочка хотела отказаться от матери. Сейчас мама забрала ее домой, у них построились отношения, и эта девочка, еще находясь у нас в центре, приходила ко мне, просила дать ей почитать книгу-тренажер. Она увидела изменения». Супервизор поблагодарила коллег за активное и бережное участие. Резюмировала, что у Лидеров могут быть разные ожидания, но все же фокус в Клубе на качество, на ценности и на результат.

Кейс 2: Закрытость родителей, краткое время тренинга в Клубе

Лидер пришла на супервизию с тревогой по поводу того, что ее тренинги с родителями проходят не за 2 академических часа по одной теме, а всего за 1 академический час. Супервизор предложила коллегам задавать вопросы, которые помогут прояснить ситуацию. В ходе обсуждения выяснилось, что Лидер обращается к родителям, интересуется их мнением, но отвечают они всегда быстро и односложно. В парах на тренингах, вопреки рекомендациям практики, они пока еще не работают, и все обсуждение происходит только в групповом формате. Лидер также отметила: «У меня есть такое в жизни, что я сама все делаю очень быстро. Возможно, я передаю родителям свою энергетику, и они из-за этого тоже делают все быстро? Мы работаем по плану: разминка, подводка к теме, тема, упражнение на ресурс. Но почему-то все проходит за час. Поэтому я здесь». Далее шаг за шагом обсуждались все элементы тренинга, включая форматы упражнений. В ходе разговора другая Лидер поделилась своим опытом: «Меня наше обсуждение навело на одну мысль. Я сейчас подумала, что у меня раньше были темы, о которых я заранее знала, что они пройдут быстрее остальных. Это перинатальный период, роды и начало по психологической травме. Я начала думать, почему они “проскакивают” так быстро, и поняла. При первых родах я чуть не умерла. Поэтому очень долго мне потом было тяжело об этом говорить. Я давала эти темы четко, научно, структурно и быстро. Сейчас я уже проработала личную ситуацию, она меня “отпустила”,

и я могу долго говорить обо всем, что необходимо, могу даже делиться личным опытом рождения первого ребенка, не опасаясь за свое состояние. То есть моя скорость была связана с моим личным глубинным переживанием, я просто боялась вместе с родителями погружаться в определенные темы». Еще одна Лидер, участница супервизии, поделилась собственной профессиональной находкой: «Я столкнулась с тем, что моя группа родителей не до конца прорабатывает и проживает темы. И я решила, что клуб буду проводить 2 раза в неделю, чтобы родители начали чаще видаться, больше общаться, быстрее привыкли друг к другу. И группа стала живая! За счет того, что я постоянно их спрашиваю, с душой, они стали и друг другу задавать такие вопросы: “А тебе не кажется, что ты сейчас сопротивляешься и не хочешь принять эту информацию?”. Я слушаю их, улыбаюсь про себя и думаю, кто здесь вообще психолог? Мне нравится, что они видят, слышат друг друга. Оказалось, родителям моей группы нужен был более частый и близкий контакт друг с другом». Лидер, которая пришла с запросом, поблагодарила коллег за поддержку и обратную связь. Отметила, что ей важно серьезно подумать о словах и опыте других Лидеров – возможно, что-то личное действительно удерживает ее от раскрытия, от погружения в темы программы. Также появилась потребность поразмыслить над возможностями «замедлиться» самой, позволить себе на тренинге не только напряженную работу, но и передышку – в том числе во время работы участников в парах.

Кейс 3: Трудно применять формат «равный – равному», укрепившаяся позиция педагога, учителя

Лидер по приглашению супервизора озвучила свой запрос: «У меня было 3 занятия. И я столкнулась с тем, что меня много, я постоянно перетягиваю на себя одеяло. Родители отмалчиваются, замыкаются, не хотят включаться в работу, говорят, что у них все хорошо. И я начала понимать, что веду себя как педагог. Увидела эту ошибку. Мне нужно научиться переключаться на формат “равный – равному”,

но пока трудновато это сделать». Супервизор предложила участникам обсуждения задавать уточняющие вопросы. Выяснилось, что Лидер чувствует растерянность и неуверенность во время тренингов в Клубе. При этом когда встал вопрос о метафоре роли в группе родителей, Лидером был выбран образ «скорой помощи, которая хочет сразу дать ресурс и все исправить здесь и сейчас». Другая Лидер присоединилась: «У меня тоже такое было на первых тренингах. Мне очень хотелось тему раскрыть, все как следует донести, я беспокоилась, что я не успею. А потом постепенно прошла эта тревога, раскрыла я тему или нет – я вспомнила, что мне нравилось на наших занятиях во время обучения на Лидера, что меня привлекло и поразило. Это внимание тренера к каждому, тепло к каждому. И проговаривание фраз, которые сказал сам человек. Я просто стала этот же прием применять. Успею я тему раскрыть или нет – это я отодвинула на второй план. Если что, всегда можно еще раз на ту же тему занятие провести, за 2–3 занятия точно раскроем. Об этом я перестала беспокоиться. Зато стала каждому родителю точно уделять внимание. И люди это почувствовали! Ниточки между нами стали создаваться и завязываться». Еще одна Лидер отозвалась: «Я тоже поняла в какой-то момент, что родителям трудно. И стала больше внимания уделять контакту – тепло, мягкость и принятие. Когда мы сами видим ценность в отношениях, то уходим от желания скакать по темам, “выполнить план” и выглядеть достойно в собственных глазах». Лидеры пришли к выводу, что главное не торопиться, если нужно остановиться и «потоптать» на темах, лучше это сделать. Гораздо важнее создавать такую среду, атмосферу, в которую человеку захочется вернуться. Это в практике Клуба задача намного более значимая, чем передача родителям знаний. Лидер, которая пришла с запросом, резюмировала: «Я пришла к тому, что мне нужно следить за собой и по больше включать практики разговоров про чувства, давать родителям поддержку. Я себе все записала, на что буду на следующем занятии обращать внимание. Мне нужно немного поменять курс. И моя метафора тоже поменялась. Я больше не ощущаю себя как скорая помощь. Я теперь

Наставник. Добрый наблюдатель. Мне важно наполнить родителей ресурсом. Но не так, чтобы я на тарелочке им его принесла, а так, чтобы они сами к нему пришли. Попробовали сами найти выход из ситуации, а я просто должна быть с ними рядом, поддерживать процесс. Еще как идея появилась мысль все-таки применять метафорические карты, элементы арт-терапии – где-то подвигаться, где-то порисовать. Как нам и рекомендовали во время обучения. Ресурсные упражнения очень хорошо срабатывают». Супервизор заключила, что важно всегда помнить о том, что ответственность за свою жизнь родители несут сами. Лидеры дают им возможность услышать друг друга, стать равными друг другу, и тогда человек глубже поймет самого себя через другого. Нужно стараться использовать весь потенциал участников группы, создавать реабилитационное пространство. Это и есть ключевая задача Лидера Клуба.

Отзывы Лидеров Клубов о методическом сопровождении из анкет обратной связи:

«Сопровождение было организовано в соответствии с динамикой группы и возникающими трудностями во время апробации практики. Темы супервизий были подобраны так, что они на шаг опережали события в наших группах, то есть, опираясь на свой опыт, наши кураторы и супервизоры смогли предупредить наши вопросы и трудности. Мы уже понимали, что нас ожидает. Супервизии помогли сохранить собственный ресурс, получить поддержку коллег».

Галина Воротягина

«Наши кураторы очень профессиональные, проводят работу исходя из актуальных запросов. Каждый раз подчеркиваешь для себя что-то новое и важное. Запомнился разбор пограничного случая с одной из участниц группы, где смогли найти ответ на вопрос, причину “качелей” – “то

хожу, то не хожу”. Много дается направлений и поддержки. Общение очень корректное, исходя из ситуации. Большое спасибо за эту программу».

Евгения Сычева

«В первую очередь понравилось то, что все специалисты всегда оказывали методическую помощь по моему запросу, никогда мне не отказывали, делали это очень оперативно и профессионально, за что им большое спасибо!»

Людмила Калинина

«Методическое сопровождение АНО “Азбука семьи” на высоком уровне. Профессионализм, открытость, тактичность ведущих и кураторов восхищают».

Татьяна Просветова

«Спасибо большое тренерам, супервизорам и кураторам проекта за их большой вклад в наше обучение и поддержку! Всегда очень отзывчивые, понимающие и доброжелательные. Поддержка неоценима».

Анастасия Позднякова

«Хочу выразить благодарность всем кураторам, которые сопровождали нас <Лидеров> в проекте. Наши кураторы самые опытные, внимательные, компетентные и мудрые наставники! На супервизии мы не только получали знания и поддержку, но и могли сами помочь другим Лидерам своими знаниями и опытом. Эти встречи очень помогли в продвижении моего Клуба и помогли уравновесить мое эмоциональное состояние».

Надежда Корепанова

«Выражаю слова благодарности коллективу проекта за бережное, чуткое и уважительное отношение ко всем участникам проекта! Методическое сопровождение осуществляется профессионально, легко, непринужденно, с большим тактом. Книга-тренажер, видеоуроки, обучение, супервизии, поддержка куратора – все это – составляющие нашей успешной работы с родителями».

Ирина Коростелева

4.11. Профилактика профессионального выгорания Лидеров

Личностная и профессиональная ресурсность Лидера Клуба «Устойчивая семья» – это один из ключевых факторов успеха в работе с семьями, находящимися в состоянии кризиса, в трудной жизненной ситуации и социально опасном положении. Уже на стадии планирования работы Клуба целесообразно предпринимать меры для профилактики профессионального выгорания специалистов.

Профессиональное выгорание – это синдром (заболевание), которое возникает по причине хронического стресса на работе и ведет к физическому, умственному и эмоциональному истощению. Лидеры Клубов «Устойчивая семья», как и другие специалисты «помогающих» профессий, относятся к группе высокого риска.

Профессиональному выгоранию часто сопутствуют:

а) признаки физического истощения:

- повышенная утомляемость;
- частые физические недомогания (простуды, головные боли и т.д.);
- нарушения пищевого поведения;
- нарушения сна;
- физическая усталость, «упадок сил» на фоне отсутствия физических перегрузок;

- появление или обострение соматических заболеваний;

б) признаки социального истощения:

- нежелание общаться с людьми, избегание контактов;
- стереотипность поведения, избегание перемен, пессимизм;
- перекладывание ответственности с себя на других;
- злоупотреблением психостимуляторами или антидепрессантами;
- циничное отношение к родителям группы риска («алкоголики – безнадежные, нечего с ними возиться», «таких принудительно стерилизовать надо...» и т.д.);

в) признаки личностного психологического истощения:

- обостренное и стабильно высокое чувство жалости к себе, чувство вины («люди как люди живут, а я со всякими маргиналами целый день вожусь, по клоповникам хожу...»);
- ощущение «загнанности», безвыходности ситуации («и это я не сделала, и это не успела...»);
- пессимизм, разрушительная рефлексия («какой смысл все это делать, я ничего не могу изменить...»);
- тревоги, страхи как основной эмоциональный фон («не случилось ли там что-то...»);
- общее психическое истощение («уже ничего не хочу» и т.д.).

Лидер работает с тяжелыми жизненными ситуациями участников Клуба, их успехи и неудачи часто пропускает через себя, даже если понимает, что это не его личная ответственность, а профессиональные обязанности. У самых искренних и отзывчивых к чужим бедам специалистов присутствуют самые высокие риски «сломаться» психологически и даже физически, ведь в работе с семьями в кризисе объективно высок процент отрицательных результатов.

Идеальный вариант сохранения и увеличения ресурсности

Лидера – это своевременная профилактика истощения. Организовать полноценный отдых в выходной, вовремя уйти в отпуск, отключиться от рабочих задач и от телефона вечером – это верные и необходимые решения. Но они не всегда достаточны. В сложных случаях может быть необходима помощь специалистов, врача-психотерапевта и психолога-супервизора. Лидеры Клубов имеют возможность получать профессиональную помощь супервизоров АНО «Азбука семьи» и горизонтальную эмоциональную поддержку со стороны коллег-психологов, включенных в межрегиональное поддерживающее сообщество.

Примеры наиболее простых и действенных вариантов профилактики профессионального выгорания Лидера Клуба «Устойчивая семья»:

а) работа с физическим состоянием:

- физическая активность;
- прогулки, контакт с природой;
- укрепление здоровья, своевременная медицинская поддержка;

б) когнитивные установки:

- реалистичные ожидания от участников Клуба «Устойчивая семья» («Если из 8 участников успешно завершили программу клуба 4 семьи, то это уже успех!», «Если хотя бы в одной семье родители за время работы вышли в ремиссию, это прекрасный результат!», «Если часть участников Клуба отказались от насильственных методов воспитания, то это уже огромное достижение!», «Если одна мама при поддержке сумела восстановиться в правах и вернуть детей из учреждения, это уже победа!» и т.д.);
- фиксация на позитивных изменениях участников Клуба;
- регулярное обращение к историям успеха в результате работы Лидера (отзывы, фото, видео и т.д.);

- профессиональное развитие, внесение новизны и творчества в работу Лидера;

в) социально-психологическая поддержка:

- психогигиена (защита от негативных проявлений окружающих);
- сообщество поддержки (профессиональное сообщество психологов «Команды 0–4», коллеги, друзья, семья);
- духовные практики (медитативные, религиозные);
- обращение к коллегам за помощью и к Куратору для организации супервизии.

Опытные Лидеры знают, что при условии отношения к участникам в формате «равный – равному» ведущему Клуба возможно не только сохранить, но и приумножить свои личные психологические ресурсы. Для этого важно не вставать в поучающую, менторскую, «всезнающую» позицию. Важно не брать на себя ответственность за результаты участников, но при этом открывать для них пути к лучшим изменениям, сохраняя принятие, веру в их ресурсы, возможности и уважение к их праву выбора. Все это обязательно приводит к положительной динамике у большинства участников.

Результаты работы группы родителей во многом зависят именно от настроения Лидера Клуба. От его отношения к процессу, к каждому клиенту и от его ожиданий.

Грамотно организованная работа Лидера с кризисными семьями в формате Клуба «Устойчивая семья» – это отличная возможность для развития, творчества и удовольствия от профессиональной самореализации Лидера.

Пример разбора кейса на супервизии

Одна из Лидеров Клуба поделилась своими тревогами о том, получится ли у нее вести Клуб, будет ли результат – ведь она ранее никогда не работала с родителями в групповом формате. Лидер рассказала о том, что провела

только три встречи, но участники уже стали пропускать занятия без уважительных причин, а ее это очень расстраивает. Беспокойство вызывало и то, что Лидер не успевала давать на занятии все, что запланировала, хотя очень старалась, заранее готовила конспекты, стремилась все сделать «правильно». Однако родители оставались пассивными, а Лидер все брала на себя, от чего росли ее сомнения в выбранной форме работы с родителями. На этапе группового анализа случая другая коллега, тоже Лидер Клуба, поделилась своим опытом: «...у нас же есть свобода творчества, да, коллеги? Я для себя решила, что для меня Клуб – это не работа, а отдых! Люблю экспериментировать – чтобы и мне было самой интересно, и родители не заскучили. Погода уже теплая, чего сидеть в кабинете? Мы взяли туристические коврики, чай с бутербродами и провели очередное занятие Клуба в парке! Тема у нас была как раз “Какие ресурсы нужны родителю”. Мы там и обсудили все, и переключились от своих забот отлично. Я и сама отдохнула со своей группой, они меня теперь просят повторить занятие в парке, но я для них уже кое-что другое интересное придумала...». На этом примере можно заметить, что оба Лидера Клубов работают в одинаковых условиях (один и тот же регион, одинаковый тип учреждения, одинаковая исходная подготовка специалистов, родители одной и той же категории – социально опасное положение). Отличается только один параметр: отношение Лидеров к ведению Клуба – как и в целом к своей работе в качестве психолога, сопровождающего семьи группы риска. Для одного встречи Клуба – это постоянный стресс, опасение сделать ошибку и тревога из-за ожидания неуспешности. Родители его группы ощущают такой настрой и не слишком охотно приходят на встречи Клуба, группа как единый организм задерживается на начальном этапе развития, а у Лидера растут риски эмоционального выгорания. Второй специалист явно доволен тем, что и как он делает, ему интересно самому быть на встречах Клуба, его позитивный творческий настрой передается участникам. Участники этого Клуба уже успели пройти начальные стадии групповой динамики и приближаются к продуктивному этапу

развития группы. Активная слаженная работа группы была запущена личным отношением Лидера к своей работе. Позитивные когнитивные установки в сочетании с творческим подходом – хороший пример профилактики профессионального выгорания. Лидер, которая пришла со своим запросом, приняла решение изменить свое отношение к Клубу и воспринимать его как элемент переключения от рабочей рутины, возможность для творчества и для личностного развития.

Реальные успехи подопечных семей, их благодарность за то, что Лидеры поверили в их силы и помогли измениться к лучшему, а также личная радость от профессиональной самореализации – все эти и многие другие возможности открывает для каждого психолога Клуб «Устойчивая семья».

5. Создание Клубов «Устойчивая семья» как инструмент профилактики социального сиротства, сохранения и восстановления семей в интересах детей

5.1. Создание условий для работы Клубов «Устойчивая семья»

Внедрение практики Клуба «Устойчивая семья» на базе государственной организации социального обслуживания или образования потребует внесения изменений в нормативную базу организации, разработки Положения о Клубе «Устойчивая семья» и выпуска приказа о создании Клуба. Перечень, а также содержание таких изменений определяет руководитель организации, руководствуясь нормами и требованиями региональных органов исполнительной власти, а также опираясь на межрегиональный опыт внедрения практики Клубов «Устойчивая семья» в ходе реализации Проекта «0–4».

Руководителям организаций доступен обмен опытом в части внедрения практики Клубов. В этих целях организовано межрегиональное сообщество руководителей организаций, проходят тематические онлайн-мероприятия, посвященные организационным вопросам, и онлайн-консультации, направленные на решение административных вопросов.

В процессе формирования соответствующей нормативной базы предлагается опираться на документы, уже созданные коллегами и применяемые в организациях пилотных регионов Проекта «0–4». Для создания и адаптации нормативной базы под условия своей организации предлагаем принять во внимание Приказ Министерства социальной политики Нижегородской области «О создании службы «Дети в семье» и проект Положения о Клубе, доступные в качестве примера в Разделе 7. Документы и методические материалы для работы Клубов «Устойчивая семья»

по QR-коду, а также опираться на данные Методические рекомендации и ключевые положения практики Клубов «Устойчивая семья».

Пример Положения о клубе «Устойчивая семья», разработанный Нижегородской областью и доработанный авторами практики.

Утвержден приказом

(название учреждения)

от _____ № _____

(число) (№ приказа)

ПРИМЕРНОЕ ПОЛОЖЕНИЕ о клубе «Устойчивая семья» (название учреждения)

1. Общие положения.

- 1.1. Клуб «Устойчивая семья» (далее – Клуб) является обязательным элементом комплексной технологии «Организация работы междисциплинарной команды по восстановлению способности семьи самостоятельно справляться с кризисом» и формируется в качестве поддерживающего сообщества семей на основе принципа добровольности и общих интересов для реализации поставленных целей и задач.
- 1.2. Клуб создан на базе (название учреждения) (далее – Учреждение).
- 1.3. Лидером Клуба «Устойчивая семья» является психолог организации, прошедший подготовку по программе «Азбука счастливой семьи» и освоивший формат

социально-психологических тренингов с элементами терапии.

1.4. Клуб действует в соответствии с Конституцией Российской Федерации, Федеральными законами Российской Федерации, Указами и Распоряжениями Президента Российской Федерации, Постановлениями Правительства Российской Федерации, Законами и нормативными правовыми актами (название региона), Уставом Учреждения и настоящим Положением.

1.5. Место нахождения Клуба: (адрес клуба)

2. Цель и задачи Клуба.

2.1. Цель – профилактика социального сиротства, сохранение и восстановление семей в интересах детей.

2.2. Основные задачи Клуба:

2.2.1. Содействие сохранению детей в родных семьях.

2.2.2. Содействие возвращению детей из учреждений в родные семьи.

2.2.3. Укрепление института семьи и традиционных семейных ценностей.

2.2.4. Передача родителям базовых знаний из области семейной, детской психологии и педагогики по программе «Азбука счастливой семьи».

2.2.5. Содействие в улучшении психоэмоционального состояния родителей, повышении их психологической устойчивости путем создания реабилитационного пространства.

2.2.6. Помощь родителям в осознании чувств и потребностей, их причин и в получении инструментов для преодоления последствий неблагоприятного детского опыта и психологических травм.

2.2.7. Поддержка родителей в повышении стрессоустойчивости, укреплении внутренних ресурсов, развитие навыков эмоционально-волевой саморегуляции.

- 2.2.8. Содействие в развитии у родителей ценностных ориентаций, направленных на повышение позитивной мотивации вести здоровый образ жизни, выбирать социально-позитивные формы самореализации и надлежащим образом выполнять родительские обязанности.
- 2.2.9. Сопровождение формирования у родителей негативного отношения к насильственным методам воспитания и освоения родителями позитивных методов воспитания, основанных на понимании возрастных, индивидуальных психологических особенностей детей.
- 2.2.10. Помощь в улучшении детско-родительских отношений в семье в результате развития родительских компетенций у матерей и отцов.
- 2.2.11. Формирование устойчивого родительского сообщества в целях обеспечения горизонтальной социальной поддержки матерей и отцов.
- 2.2.12. Содействие развитию у родителей готовности к взаимодействию и сотрудничеству со специалистами органов профилактики для своевременного получения помощи.
- 2.2.13. Изучение целевой аудитории родителей с целью выявления семейного неблагополучия и организации всесторонней помощи семьям с детьми.
- 2.2.14. Расширение сферы взаимодействия детей и взрослых, сохранение и развитие лучших семейных традиций, организация активного досуга: семейных праздников, мероприятий, конкурсов, соревнований.
- 2.2.15. Распространение положительного опыта семей целевой аудитории в части их способности справляться с кризисами в том числе через средства массовой коммуникации.
- 2.2.16. Формирование фото- и видеолетописи Клуба.

3. Целевая аудитория Клуба.

Целевая аудитория Клубов «Устойчивая семья» – это родные родители, испытывающие значительные трудности в сохранении семьи, в воспитании детей, в связи с чем семьи входят в группу риска социального сиротства. Ядро целевой аудитории Клубов – родные мамы и папы, в том числе затронутые алкогольной зависимостью, находящиеся в ситуации угрозы потери детей (риск социального сиротства) или уже лишенные родительских прав или ограниченные в них в отношении своих детей (социальное сиротство).

Набор в группу родителей (6–12 человек) происходит при поддержке руководителя организации путем взаимодействия Лидера Клуба и социального работника (куратора, специалиста по работе с семьей).

3.1. В Клуб «Устойчивая семья» приглашаются родители:

- 3.1.1. Лишенные родительских прав.
- 3.1.2. Ограниченные в родительских правах.
- 3.1.3. Восстановившиеся в родительских правах или отменившие их ограничение.
- 3.1.4. Временно поместившие детей в учреждения для несовершеннолетних в связи с кризисной ситуацией в семье или имеющие такой опыт.
- 3.1.5. Стоящие на учете как семья, находящаяся в социально опасном положении.
- 3.1.6. Стоящие на учете как семья, находящаяся в тяжелой жизненной ситуации.
- 3.1.7. С высоким риском неблагополучия детско-родительских отношений и родительского выгорания, даже если семья официально не состоит на учете, а именно:
 - родители из числа детей-сирот и детей, оставшихся без попечения родителей;
 - родители с алкогольной зависимостью, опытом употребления психоактивных веществ,

находящиеся в данный момент в ремиссии не менее 6 месяцев;

- родители, привлекавшиеся к уголовной ответственности;
- родители, лишенные помогающего социального окружения;
- родители часто болеющих детей, детей с ОВЗ, тяжелыми патологиями и инвалидностью;
- родители с тяжелыми хроническими заболеваниями и/или инвалидностью;
- многодетные родители, особенно с близнецами или погодками;
- родители, недавно пережившие развод или надолго оставшиеся без супруга;
- беженцы или эмигранты, вынужденные обустроить свою жизнь заново;
- участники или очевидцы боевых действий;
- родители с тяжелыми психологическими травмами;
- родители с личным неблагоприятным детским опытом.

3.1.8. Успешно преодолевшие семейные кризисы, настроенные на помощь другим родителям, оказавшимся в кризисной ситуации, и готовые принять на себя роли Наставников, «экспертов опыта» в Клубе.

3.2. Критерии принятия решения по отбору кандидатов в Клуб:

3.2.1. Желание родителя воспитывать детей в своей семье, сохранить или восстановить свои родительские права.

3.2.2. Отсутствие у родителя тяжелых заболеваний психиатрического спектра или наличие стойкой ремиссии.

- 3.2.3. Стадия становления ремиссии у родителей с алкогольной зависимостью (от 6 месяцев). Факт становления ремиссии устанавливается на основании заключения психиатра-нарколога.
 - 3.2.4. Риск или опыт жестокого обращения со стороны родителя в адрес ребенка. Исключением является ситуация, когда родитель находится под следствием или привлекался к уголовной ответственности за преступления против жизни, здоровья или половой неприкосновенности личности.
- 3.3. К «стоп-факторам» по приему в Клуб «Устойчивая семья» относятся:
- 3.3.1. Стойкое и неизменное даже вследствие работы в формате мотивационного интервью нежелание родителя воспитывать своего ребенка.
 - 3.3.2. Наличие у родителя заболеваний психиатрического спектра.
 - 3.3.3. Наличие у родителя судимости за преступления против жизни, здоровья или половой неприкосновенности личности.

4. Направления деятельности Клуба.

- 4.1. Организационно-методическое направление.
- 4.2. Профилактика семейного неблагополучия и сиротства, развитие личной родительской осознанности, формирование безопасной поддерживающей реабилитационной среды для успешной адаптации несовершеннолетних в семьях.
- 4.3. Повышение ресурсности семей и укрепление ценности семейного образа жизни.

5. Организация деятельности Клуба.

- 5.1. Деятельность Клуба осуществляется в соответствии с графиком занятий по программе «Азбука счастливой

семьи» на еженедельной основе и планом мероприятий учреждения.

- 5.2. При успешном освоении участником Клуба программы «Азбука счастливой семьи» ему выдается сертификат образовательной организации о прохождении обучения по данной программе. В случае пропусков и неуспешного освоения программы участнику предлагается присоединиться к следующей группе родителей.
- 5.3. По итогам успешного освоения программы участники Клуба посещают регулярные встречи сообщества в соответствии с графиком, согласованным Учреждением, и могут впоследствии участвовать в освоении программы новыми группами родителей уже в качестве Наставников, «экспертов опыта».

6. Основные принципы работы Клуба.

- 6.1. Профессионализм и высокий уровень компетентности специалистов, осуществляющих работу в рамках Клуба.
- 6.2. Целесообразность и актуальные подходы к работе с семьей.
- 6.3. Учет потребностей и запросов семьи.
- 6.4. Приоритетность интересов семьи и соблюдения прав ребенка.
- 6.5. Сотрудничество и открытость, взаимное согласие и солидарность всех участников Клуба в понимании цели совместной деятельности и путей ее достижения.
- 6.6. Системность.
- 6.7. Конфиденциальность информации, предоставленной родителями в рамках работы Клуба.
- 6.8. Мониторинг эффективности работы Клуба, включающий анкетирование родителей до освоения программы, по итогам освоения программы, наблюдения психологов, Лидеров Клуба и их анализ.

7. Формы работы Клуба.

- 7.1. Социально-психологические тренинги с элементами терапии по программе «Азбука счастливой семьи. 30 уроков осознанного родительства» в форме взаимодействия «равный – равному»: 15 (осваивается 2 урока программы за 1 встречу) или 30 (осваивается 1 урок программы за 1 встречу) еженедельных очных тренингов.
- 7.2. Самостоятельный или групповой просмотр 30 видеолекций по программе.
- 7.3. Работа с книгой-тренажером «Азбука счастливой семьи». В книге 5 частей (в каждой части по 6 уроков). Все 30 уроков построены по следующей схеме:
 - кейс: история из жизни (реальная ситуация);
 - теория из области семейной и детской психологии (учебная часть);
 - задания для выполнения (рабочая тетрадь).
- 7.4. Интервьюирование и анкетирование.
- 7.5. Индивидуальные консультации психолога в социальной сфере для родителей с негативным детским опытом, психологическими травмами, а также риском и/или опытом жестокого обращения, выявленные в ходе анкетирования или по запросу участников Клуба.
- 7.6. Совместные детско-родительские мероприятия.
- 7.7. Регулярные поддерживающие встречи Клуба по итогам освоения программы участниками.
- 7.8. Освещение деятельности Клуба в сообществах Учреждения в социальных сетях и на официальном сайте Учреждения как формы демонстрации положительного опыта родителей в преодолении кризисных ситуаций, а также распространения практики поддержки и укрепления семей.

5.2. Маршрут создания Клуба «Устойчивая семья» в организации

Создание Клуба «Устойчивая семья» включает в себя несколько этапов:

1. Привлечение внимания профильных руководителей, специалистов и широкой общественности региона к практике Клубов «Устойчивая семья». Ведется многоплановая публичная работа со стороны Уполномоченного при Президенте Российской Федерации по правам ребенка, Клуб упоминается как важный инструмент поддержки родных семей группы риска в интересах детей в рамках Проекта «0–4». Организации освещают работу Клубов в ходе региональных и федеральных мероприятий, конференций, форумов, а также в своих социальных сетях. Региональные органы исполнительной власти совместно с организациями, на базе которых планируется открытие Клубов, публикуют статьи в региональных СМИ, организуют выступления специалистов на местном радио, телевидении и других открытых публичных площадках.
2. Обучение и методическое сопровождение Лидеров Клубов по программе «Повышение профессиональных компетенций специалистов-психологов по проблематике реабилитации родителей «группы риска» с применением программы «Азбука счастливой семьи» является обязательным этапом внедрения практики Клубов «Устойчивая семья».
3. Выстраивание совместной работы Лидера Клуба и Куратора в рамках Клуба «Устойчивая семья»:
 - Лидер Клуба делится со специалистами по социальной работе организации, на базе которой внедряется практика, информацией о целях, задачах и возможностях Клуба «Устойчивая семья»;
 - определяется порядок взаимодействия специалистов по социальной работе и психолога в части применения практики Клуба как одного из элементов сопровождения семей;

- Лидер Клуба как член междисциплинарной команды в своей части участвует в диагностике, мини-консилиумах, составлении плана комплексного сопровождения семьи;
 - согласно утвержденному плану, Лидер Клуба оказывает индивидуальную психологическую поддержку родителю;
 - Лидер Клуба совместно с Куратором приглашают родителей присоединиться к Клубу для повышения психоэмоциональной устойчивости, обретения горизонтальной поддержки, развития родительских навыков и компетенций;
 - Лидер Клуба и Куратор в соответствии с достигнутыми между собой договоренностями проводят встречи Клуба, включающие социально-психологические тренинги с элементами терапии и досуговые поддерживающие мероприятия.
4. Привлечение в Клуб родителей целевых групп с учетом действующих планов комплексного сопровождения семей:
- информирование организаций сферы защиты детства о доступности Клуба «Устойчивая семья» на базе учреждения и предложение направлять нуждающихся в прохождении программы родителей от комиссий по делам несовершеннолетних, органов опеки и попечительства, организаций социальной защиты, образовательных организаций, профильных НКО и т.д.;
 - включение Клуба «Устойчивая семья» в комплексный план социально-психологического сопровождения родителя с учетом его потребностей, состояния, мотивации и готовности к социально-психологической работе в групповом формате;
 - привлечение потенциальных участников через информирование широкой родительской аудитории (анонсы в чатах и на онлайн-ресурсах учреждения,

а также через партнеров, группы родительских сообществ и т.д.);

- проведение открытого мероприятия для семей – квест-игры «Семейный терем» (сценарий игры и методические материалы к ней переданы психологам, Лидерам Клубов, руководителям организаций, а также доступны в Разделе 7. Документы и методические материалы для работы клубов «Устойчивая семья» по QR-коду) – в ходе которого родители, нуждающиеся в поддержке, узнают о доступных им услугах, знакомятся с программой и преимуществами участия в Клубе.
5. Включение в состав группы «экспертов опыта» – родителей с опытом успешного выхода из кризисных ситуаций – как потенциальных наставников. Детальное описание представлено в Разделе 6.9. Статус «эксперта опыта» и наставничество в дальнейшем развитии Клуба.
 6. Развитие родительских компетенций в формате групповых тренингов в рамках Клуба. В Клубах «Устойчивая семья» проводятся социально-психологические тренинги с элементами терапии по тематическому плану, соответствующему содержанию книги-тренажера «Азбука счастливой семьи». Родители получают базовые знания из области семейной, детской психологии и педагогики, улучшают собственное психоэмоциональное состояние, укрепляют отношения со своими детьми, работают над развитием позитивных навыков воспитания.
 7. Взаимная поддержка родителей при координации Лидера Клуба и Куратора. При соблюдении технологии и принципов работы Лидерами Клубов в группах родителей формируется доброжелательная принимающая среда, направленная на развитие культуры помощи. Атмосфера открытости позволяет родителям, испытывающим сложности, обращаться за поддержкой и дает возможность родителям-участникам, находящимся в более ресурсном состоянии, помогать другим. После завершения освоения программы сохраняется

сообщество, проводятся неформальные мероприятия, что укрепляет горизонтальные социальные связи между родителями и поддерживает их устойчивость.

8. Мониторинг социальных изменений и жизненной ситуации родителя. Перед началом занятий по программе «Азбука счастливой семьи» Лидер Клуба в формате полуструктурированного интервью с каждым родителем заполняет анкету для записи в Клуб. Перед завершением программы Лидер Клуба на основе полуструктурированного интервью с каждым родителем также заполняет анкету для завершения Клуба. На протяжении всех встреч Лидер ведет наблюдения. На основе анализа анкет и наблюдений психолог оценивает динамику изменений, произошедших с родителями. Лидер Клуба при необходимости формирует характеристику в рамках межведомственного взаимодействия для информирования ответственных лиц (комиссии по делам несовершеннолетних, органов опеки и попечительства, социальной защиты, центров психологической помощи семьям и т.д.) об изменении ситуации. В тех случаях, когда решаются вопросы сохранения или возвращения детей в родную семью, Лидер Клуба проявляет активность в том, чтобы достигнутые в Клубе результаты были учтены службами охраны прав несовершеннолетних и судебными инстанциями. Действуя в защиту прав и законных интересов детей, Лидер Клуба может обратиться к руководителю своей организации для привлечения дополнительных административных и социальных ресурсов на региональном и федеральном уровне Проекта «0–4» для поддержки родителя на пути восстановления в правах.
9. После завершения программы «Азбука счастливой семьи» родители продолжают посещать неформальные поддерживающие встречи Клуба. Рекомендованная периодичность таких встреч – один раз в неделю. Клуб сохраняется и развивается в качестве сообщества родителей. Выявляются мотивированные «эксперты опыта», наставники из числа успешно освоивших программу мам и пап. Совместно с ними Лидер Клуба и Куратор

организуют поддержку новых участников Клуба, которые могут присоединяться к неформальным поддерживающим встречам Клуба в любой момент в зависимости от потребности.

5.3. Алгоритм разработки плана совместных действий по оказанию психологической поддержки родителям с алкогольной зависимостью специалистами междисциплинарной команды: специалистом по социальной работе и психологом

Особого внимания в рамках технологии «Организация работы междисциплинарной команды по восстановлению способности семьи самостоятельно справляться с кризисом» требует комплексное сопровождение родителей с алкогольной зависимостью.

Целью совместной работы специалистов является устойчивое психологическое состояние родителя, которое позволит ему самостоятельно, стабильно и своевременно обеспечивать индивидуальные и возрастные потребности ребенка/детей. В навык самостоятельно обеспечивать потребности ребенка входит в том числе и умение родителя обращаться за помощью и поддержкой при возникновении такой необходимости.

Следует выделять 3 этапа взаимодействия специалиста по социальной работе и психолога в процессе планирования и осуществления плана совместных действий по восстановлению способности семьи самостоятельно справляться с кризисом. Цели и задачи работы на всех трех этапах подробно описаны в «Алгоритме работы междисциплинарной команды специалистов социального учреждения по восстановлению способности семьи самостоятельно справляться с кризисом».

Этап 1. Работа по предотвращению социального сиротства и стабилизации семейной ситуации

В начале сотрудничества с семьей Куратор совместно с междисциплинарной командой, согласно этапам работы, обеспечивает минимизацию рисков социального сиротства (этап экстренной помощи) и стабилизацию семейной ситуации, в том числе снижение рисков нанесения вреда здоровью и развитию ребенка (этап прямых услуг).

Психолог, Лидер Клуба, на этом этапе может выступать в роли члена междисциплинарной команды, который обладает важными профессиональными компетенциями. Он может оказывать методическую помощь специалистам по социальной работе, информационную и консультативную поддержку членам семьи в соответствии с задачами, которые определены специалистами по социальной работе и психологами в данный момент работы с семьей. Важным для психолога является знание того, что кризисные ситуации могут быть вызваны различными причинами, и исходя из этого ставить цели и задачи в социальной работе и психологическом консультировании.

Существуют особенности работы с зависимыми родителями на этом этапе: у большинства людей, принявших решение вести трезвый образ жизни, ремиссия поначалу носит неустойчивый характер. Родители еще не накопили опыта управления влечениями, они не знают своих триггеров срыва и не умеют с ними справляться. На этом этапе могут иметь место проявления постабстинентного синдрома (ПАС). Активное участие в решении психологических проблем может способствовать эмоциональной неустойчивости, обострению проявлений ПАС и росту риска срыва.

Этап 2. Работа команды по изменению поведения родителей в кризисной ситуации

Этап наступает после того, как родители в процессе сотрудничества со специалистами в рамках процедуры оценки потребности семьи в поддержке согласились с тем, что:

- их поведение/состояние может нанести вред здоровью и/или развитию ребенка;

- текущую ситуацию нельзя оставлять такой, какая она есть;
- для изменения ситуации родителям необходима профессиональная помощь специалистов социальной службы.

Куратор обсуждает (в соответствии с правилами технологии работы со случаем) причину начала работы и цель совместных действий. Важно, чтобы эти пункты были обсуждены с родителями, записаны в той форме, которая их устраивает. Лидер Клуба в этот момент может участвовать в обсуждении как член междисциплинарной команды.

На следующем шаге Куратор проводит (обязательно совместно с родителями) исследование/диагностику семейной ситуации с использованием рекомендованных инструментов. На этом этапе задача Куратора заключается в том, чтобы в процессе анализа результатов диагностики обсудить с родителями дефициты знаний, умений, навыков, особенности их состояния, которые лежат в основе причин возникновения кризисной ситуации. Его задача – помимо всех других дефицитов обратить внимание на личные, психологические трудности родителей, которые могут быть связаны с историей жизни или развития данного кризиса. Куратор должен, используя навыки мотивационного интервью и работы с сопротивлением, обсудить с родителями целесообразность и важность обращения за психологической поддержкой к специалистам организации.

При необходимости Куратор может пригласить к этой работе психолога своей организации в качестве члена междисциплинарной команды.

После получения согласия родителей обратиться за поддержкой к психологу Куратор и психолог совместно проводят индивидуальную диагностику психологических трудностей родителя. Для этого специалисты используют рекомендованную форму психосоциальных факторов, влияющих на благополучие ребенка в семье. Заполнение предложенной формы позволяет сфокусироваться именно на тех факторах, которые стали причиной для интервенции

в семью социальной службы, выяснить точность и полноту собранной информации на темы, которые связаны с личными особенностями родителей. Для сбора релевантной информации психолог может назначить 1–2 установочные встречи с родителями. Итогом становится согласованное понимание психологических трудностей, которые мешают родителям, всеми вовлеченными сторонами: родителями, Куратором и психологом. На следующем шаге специалисты разрабатывают план совместных действий по решению выявленных трудностей и формы работы. Формы решения могут быть разные:

- Куратор самостоятельно осуществляет работу (в соответствии с рекомендациями), при необходимости обращается за методической помощью к психологу;
- Лидер Клуба проводит серию консультаций для семьи и привлекает Куратора для мониторинга применения родителями новых навыков на практике;
- Лидер Клуба самостоятельно проводит коррекционную работу и информирует Куратора (в установленной в организации форме) о динамике и результатах.

В процессе работы Лидер Клуба совместно с Куратором на основании оценки изменений семейной ситуации в конкретной семье принимают согласованное решение о целесообразности вовлечения родителей с алкогольной зависимостью в групповые формы работы:

- участие в неформальных поддерживающих встречах Клуба «Устойчивая семья» в качестве реабилитационного досуга;
- участие в работе Клуба «Устойчивая семья» по программе «Азбука счастливой семьи» в формате социально-психологических тренингов с элементами терапии.

Куратор и Лидер Клуба обсуждают степень вовлеченности родителя в процессе мониторинга посещения занятий по программе. Куратор может принимать участие в работе Клуба (на постоянной основе или выборочно по договоренности с Лидером Клуба) в формате «равный – равному», чтобы лично наблюдать развитие готовности и

способности родителей осваивать навыки положительных коммуникаций, установления безопасных контактов, восстановления и укрепления детско-родительских отношений.

Мониторинг изменений психологического состояния родителей оценивается специалистами не реже одного раза в квартал – для этого проводится повторная оценка степени выраженности психосоциальных факторов с учетом новой информации о самочувствии родителей, о качестве детско-родительских отношений, социальных контактах семьи и прочего.

Цели и задачи совместной работы специалистов определяются на консилиуме специалистов организации или на межведомственном консилиуме.

При достижении устойчивой динамики и при низком уровне потребности семьи в поддержке со стороны социальной службы работа со случаем со стороны Куратора может быть завершена.

Работа по поддержанию ремиссии, установок на трезвый образ жизни, повышению психоэмоциональной устойчивости, в том числе в рамках Клуба «Устойчивая семья», ведется далее междисциплинарной командой учреждения, включая психолога, в соответствии с алгоритмами этой работы, которые специалисты получают в процессе обучения по программе.

Этап 3. Работа по формированию навыков поддержания достигнутых изменений и приверженности новому стилю жизни

Родители самостоятельно посещают занятия родительского клуба «Устойчивая семья». Программа работы с родителями, семьей определяется психологом в соответствии с данными методическими рекомендациями и в процессе обсуждения развития личной и семейной ситуации клиентов, в том числе в соответствии с технологией участия в занятиях Клуба «Устойчивая семья».

В случае обострения семейной ситуации, появления предвестников срыва родителей с опытом алкогольной зависимости и возвращения кризисной симптоматики специалисты принимают совместное решение на консилиуме о формах поддержки семьи для минимизации глубины и продолжительности кризиса.

5.4. Требования к помещению и его оснащению для работы Клуба

Площадь помещения для проведения тренингов и неформальных встреч Клуба «Устойчивая семья» должна быть не менее 2 квадратных метров на 1 участника. Помещение должно быть хорошо проветриваемым, освещаемым, непроходным.

Свободного от мебели пространства в помещении должно быть достаточно, чтобы расставить стулья в круг (круговая рассадка участников), а также для проведения упражнений, практик и игр. [Рассадка участников на постоянной основе вокруг столов или за столами исключена.](#)

Оборудование и материалы:

1. Стулья в количестве не менее 1 шт. на 1 участника.
2. Доска и мел или флипчарт, маркеры, бумага, фломастеры.
3. Книга-тренажер «Азбука счастливой семьи» для каждого участника, ручки и карандаши.
4. Телевизор широкоэкранный и ноутбук для показа презентаций, флешка для хранения информации.
5. Электронная почта тренера.
6. Чат группы участников Клуба в выбранном мессенджере.
7. Презентации к занятиям.
8. Видеолекции в доступе к 30 урокам программы.
9. Правила работы группы (памятка участникам), согласованные с участниками.

10. Мобильные столики, из которых можно составить столы (или большой общий стол) для проведения практик (например, создание общих коллажей, рисуночных техник и т.д.).
11. Стол для чаепития в перерыве между частями занятия, кулер.

Книга-тренажер «Азбука счастливой семьи» предоставляется каждому родителю-участнику Клуба «Устойчивая семья». Заказ книг-тренажеров производится не менее чем за 14 дней до начала работы по программе каждой новой группы Клуба «Устойчивая семья».

Лучшей площадкой для Клуба становится собственное помещение организации, реализующей практику. В случае, если подходящего помещения в организации, на базе которой создается Клуб «Устойчивая семья», нет, могут рассматриваться следующие виды площадок в рамках межведомственного взаимодействия (на безвозмездной основе):

- другие организации социальной защиты населения;
- ближайшие образовательные организации;
- региональные и межрегиональные НКО;
- церковные приходы, помещения воскресных школ;
- библиотеки (публичные, модельные), площадки культурных центров;
- коворкинг-пространства, например, «Точка Кипения» и др.;
- консультационные и образовательные центры для родителей, центры психологической помощи.

Лидер Клуба, если это необходимо, запрашивает поддержку в решении вопроса с помещением у руководителя своей организации, который задействует административные ресурсы и возможности межведомственного взаимодействия.

5.5. Форматы и продолжительность работы в Клубе

Ключевой формой работы Клуба «Устойчивая семья» являются социально-психологические тренинги с элементами терапии. Формат предполагает использование активных методов групповой психологической работы, дает возможность не только получить новые знания, но и принять новые модели поведения, перенести их в свою реальную жизнь.

Дополнительная форма работы – поддерживающие неформальные встречи родителей в Клубе.

В Клубах «Устойчивая семья» создаются реабилитационное пространство и развивающая среда для взрослого человека, которая позволяет родителю исследовать свой личностный потенциал, опираться на понимание, принятие, поддержку, помощь Лидера и других участников, а также получать новые знания, формировать новые представления, умения, навыки.

Важной особенностью Клубов является обязательность очных встреч. Онлайн-формат исключается как неэффективный для данной категории родителей.

Продолжительность тренингов по программе «Азбука счастливой семьи»:

17 встреч в течение 4 месяцев: 15 встреч по 4 академических часа, а также установочная встреча – 2 академических часа и «выпускной» – 2 академических часа.

Как вариант возможна частота встреч два раза в неделю – тогда все занятия делятся по 2 академических часа. Однако практика показывает, что родителям из семей группы риска с большей вероятностью подойдет посещение тренингов один раз в неделю. Такое расписание легче дается участникам, которые испытывают организационные трудности с посещением занятий (не с кем оставить детей, трудная транспортная доступность и т.д.).

Всего в ходе освоения программы рекомендуется 64

академических часа работы Лидера Клуба с каждой группой родителей при поддержке специалистов по социальной работе и 30 часов самостоятельной работы родителей в ходе освоения программы. Количество часов может варьироваться в зависимости от индивидуальных особенностей и потребностей группы в сторону увеличения. Некоторые темы могут потребовать дополнительных встреч с учетом пожеланий участников Клуба.

Продолжительность неформальных поддерживающих встреч:

Поддерживающие и досуговые встречи родители посещают от 6 месяцев до 3 лет. Сроки определяются периодом сопровождения семьи и потребностью родителей в социально-психологической поддержке. Рекомендованная частота – 1 раз в неделю. В целях закрепления устойчивости родителей и развития поддерживающего сообщества мам и пап Клуб «Устойчивая семья» работает в графике, согласованном участниками, психологом и специалистом по социальной работе. Темы встреч определяются с учетом запроса родителей. Сохраняются все принципы ведения группового формата Клуба, применяемые в ходе социально-психологических тренингов с элементами терапии. Неформальные поддерживающие встречи могут проводиться, помимо аудиторного, также в «выездном» режиме – на природе, в учреждениях культуры, в образовательных организациях и т.д. Приветствуется активная позиция родителей, инициатива со стороны мам и пап, поощряется творческий подход.

При желании и готовности родителя повторно пройти программу «Азбука счастливой семьи» участник Клуба присоединяется к очередной, новой, группе родителей в качестве «эксперта опыта» и становится наставником для мам и пап, находящихся в начале пути.

Варианты графика встреч Клуба «Устойчивая семья» из опыта реализации:

- В будние дни, в дневные часы (удобно для Лидера Клуба, специалиста по социальной работе и большинства

родителей, находящихся в отпуске по уходу за детьми до 3 лет, временно неработающих или с подходящим рабочим графиком).

- В будние дни в конце рабочего дня (подходит для большинства работающих родителей и может быть удобно для Лидера Клуба и специалиста по социальной работе).
- В выходные дни (может быть оптимальным вариантом, если это удобно не только родителям, но и Лидеру Клуба, специалисту по социальной работе).

5.6. Особенности «воронки» вовлечения и участия родителей

Групповой формат работы, в том числе формат социально-психологических тренингов с элементами терапии, незнаком большинству родителей группы риска. По этой причине он может вызывать опасения, внутреннее сопротивление, даже обесценивание. Тем временем эффективность групповой психологической работы в ходе реабилитации и формирования жизнестойкости неоднократно доказана, в том числе практикой Клубов «Устойчивая семья». Задачей Лидера, а также руководителя организации и специалиста по социальной работе становится создание так называемой «воронки» вовлечения родителей. Практический опыт создания Клубов «Устойчивая семья» позволяет определить следующий маршрут:

- **От 30 до 40 родителей приглашаются на открытое мероприятие – квест-игру «Семейный терем» для семей с детьми** – в ходе которого родители, нуждающиеся в поддержке, узнают о доступных на базе организации услугах, знакомятся с программой «Азбука счастливой семьи» и преимуществами участия в Клубе. На мероприятие приглашаются как сопровождаемые семьи (СОП, ТЖС и т.д.), так и другие родители, заинтересованные в поддержке, включая мам и пап, чьи дети на данный момент проживают в учреждении.

- От 12 до 24 родителей в процессе мероприятия, а также личного общения со специалистами высказывают заинтересованность и согласие прийти в Клуб. Чтобы избежать добора родителей после первых встреч, необходимо изначально подготовить примерно в 2 раза больше кандидатов. Кандидатом считается родитель, с которым было проведено мотивационное интервью, получено его согласие на участие и со слов которого Лидером Клуба уже заполнена Анкета для записи.
- От 8 до 12 родителей приходят на организационную (установочную) встречу Клуба. Опыт показывает, что не все участники дойдут до завершения программы (родители пока не обладают устойчивостью, многим сложно посещать системно), поэтому рекомендуется приглашать в 1,5 раза больше родителей, чем запланировано мест в группе.
- От 6 до 8 родителей становятся выпускниками программы Клуба и получают Сертификаты. Работа в Клубе с целевой аудиторией эффективна в малых группах, до 10–12 человек. Вместе с тем слишком маленькая группа Клуба с первых встреч, до 6 родителей, повышает риск ее распада, так как в процессе часть участников может по разным причинам перестать посещать занятия. Если допущено более 2 пропусков, Лидер Клуба предлагает родителю войти в состав уже следующей группы, осваивающей программу.
- 1-2 родителя возвращают детей из социальных учреждений домой в результате улучшения ситуации и отношений в семье. Этот планируемый результат важно учитывать изначально, подбирая участников Клуба с соответствующими целями и потенциалом.
- 4-8 родителей сохраняют детей в своей семье в результате стабилизации психоэмоционального состояния, укрепления отношений, овладения новыми знаниями, умениями и навыками в части воспитания детей.

5.7. Методы вовлечения родителей в Клуб «Устойчивая семья»

Приглашение участников целевой аудитории родителей в Клуб имеет свою специфику. Лидер Клуба решает эту задачу совместно со специалистом по социальной работе при поддержке руководителя организации.

В первую очередь в Клуб приглашаются родители детей, которые проживают в учреждении, а также родители из семей, находящихся в СОП, ТЖС, которые получают комплексное сопровождение в организации.

Клуб «Устойчивая семья» как один из элементов восстановления способности семьи самостоятельно справляться с кризисом по решению мини-консилиума вносится в качестве рекомендации в комплексный план сопровождения семьи.

При этом важно отметить, что посещение Клуба не назначается родителю, а рекомендуется на основании его собственного запроса, который может быть сформулирован тем или иным, порой неожиданным, образом: «хочу вернуть детей», «планирую восстановиться в правах», «дети меня не слушаются», «дети меня не понимают», «у меня капризные дети», «у меня непослушные дети», «пока не крикну, никто в семье не слышит», «сил моих больше нет», «я устал(а), все только на мне», «я один(одна) со своими проблемами», «я больше уже не справляюсь», «я никому не нужен(не нужна)» и т.д. Подобные высказывания проявляют внутреннюю потребность в укреплении родительского ресурса, повышении психологической устойчивости и развитии родительских компетенций. Эффективным методом перехода от потребности к действиям становится проведение беседы в формате мотивационного интервью. По итогам беседы важно передать родителю приглашение в Клуб или буклет Клуба, которые дополняют мотивационную беседу и послужат напоминанием.

Таким образом, наиболее эффективным методом

вовлечения является адресная работа с родителями. Можно использовать следующие подходящие варианты:

- если родители навещают своих детей, которые временно или постоянно живут в учреждении, можно воспользоваться тем, что они уже пришли в организацию, и пригласить их на мотивационное интервью;
- вовлечение родителей в процессе мотивационного интервью может быть уместно в ходе очередных посещений семьи на дому, если такие посещения предусмотрены в работе организации в рамках сопровождения;
- если в организации есть база контактов целевой группы родителей, можно связаться с ними по телефону, чтобы пригласить в учреждение на квест-игру «Семейный терем» или другое подходящее мероприятие. В этом случае обсуждать приглашение в Клуб необходимо уже при встрече, на основе доверительного личного контакта;
- вовлечение потенциальных участников через онлайн-чат родителей организации – еще один хороший способ быстро установить контакт. Если в организации еще не создан такой родительский чат, то открытие Клуба «Устойчивая семья» станет подходящим поводом, чтобы сделать это. У большинства даже малообеспеченных родителей сегодня есть смартфоны, они часто выходят в сеть, и позитивная активность в подобном чате будет уместна.

Дополнительно к участию в Клубе приглашаются родители, проживающие на близлежащей к организации территории и испытывающие значительные трудности в воспитании своих детей.

На начальном этапе создания Клуба «Устойчивая семья» рекомендуется использовать стандартные методы информирования, предполагающие работу с широкой родительской аудиторией целевой группы:

- анонсирование Клуба в социальных сетях на странице организации и страницах, ориентированных на целевые группы родителей;
- анонсирование Клуба в родительских чатах и сообществах, ориентированных на целевые группы (например, группы «отдам даром», «выплаты и пособия по детям» и т.д.);
- публикации и выступления Лидера Клуба в местных СМИ.

Еще один важный метод вовлечения родителей – это работа на уровне межведомственного взаимодействия путем информирования о Клубе. В ситуации, когда коллеги осведомлены, родители могут получить рекомендации:

- со стороны комиссии по делам несовершеннолетних в связи с выявленными случаями ненадлежащего выполнения родительских обязанностей;
- от органов опеки и попечительства в рамках комплексного сопровождения мам и пап, желающих сохранить или восстановить свои родительские права, вернуть детей в семью;
- от специалистов учреждений социальной защиты, служб психологической помощи семьям с детьми, образовательных организаций при контактировании с родителями целевых групп.

Важно учесть: родители, пришедшие «по направлению» могут быть некорректно информированы о многих аспектах работы Клуба. Изначально они могут воспринимать посещение занятий как формальность, которая позволяет им избежать каких-либо санкций. Несмотря на их заявления о готовности посещать Клуб психологу и специалисту по социальной работе рекомендуется провести мотивационное интервью с такими потенциальными участниками. Это повысит вероятность того, что у родителей появится не только внешняя, но и внутренняя мотивация на посещение тренингов и неформальных встреч в Клубе, что усилит положительный эффект.

Приглашение родителей через благотворительные,

волонтерские организации помощи семьям с детьми группы риска – это еще один эффективный способ привлечь целевую аудиторию родителей. Некоммерческие организации обычно поддерживают неформальные отношения со своими благополучателями, являются лидерами мнений для своих подопечных.

В каждом регионе есть надежные благотворительные организации, оказывающие помощь семьям с детьми, находящимся в социально опасном положении (негосударственные реабилитационные центры для лиц с алкогольной зависимостью, для вышедших из мест лишения свободы, для лиц без постоянного места жительства, без гражданства и т.д.). Полезно наладить с ними сотрудничество как для информирования потенциальных участников Клуба «Устойчивая семья» о возможности присоединиться, так и для привлечения волонтеров и оказания другого рода помощи (вещевой, продуктовой и т.д.) в рамках комплексного сопровождения семей с детьми.

5.8. Организация временного присмотра за детьми участников Клуба

Среди родителей целевых групп часто повторяется ситуация: родители хотят посещать Клуб, но им не с кем оставить своих детей. В семьях группы риска часто нет поддержки со стороны родственников и знакомых, услуги социальной няни доступны не во всех регионах, а оплачивать услуги коммерческой няни нет возможности. Особенно остро стоит вопрос временного присмотра за детьми в возрасте до 4-х лет, которые еще не посещают детский сад. Вместе с малышами на руках мамам и папам заниматься сложно, кроме того, это отвлекает всех участников Клуба.

Учитывая данные обстоятельства, руководителю организации, реализующей проект, рекомендуется предусмотреть возможность присмотра за малышами на тот период, пока родители заняты в Клубе. Это повышает желание и возможность родителей приходить на занятия: дети под

присмотром, мамы и папы могут полностью сконцентрироваться на процессе в Клубе.

Варианты решения:

- Присмотр за детьми на базе учреждения, в котором проходят занятия Клуба (оптимально – в игровой комнате, с участием воспитателя организации).
- Присмотр за детьми на дому. В этом случае задействуются социальные няни или волонтеры в том числе партнерских благотворительных организаций, а также «эксперты опыта» из числа давних участников Клуба, которые уже обладают устойчивостью и готовы помогать другим мамам и папам в процессе выхода из кризиса.
- Возможно присутствие детей на занятии Клуба, если это не будет отвлекать участников (бывает, что берут с собой малышей, которые могут спать всю встречу, или ребят постарше, которые находятся рядом, но могут занимать себя самостоятельно игрой и не требуют постоянного внимания своих родителей).

5.9. Приезд участников Клуба на занятия

Как правило, родители самостоятельно решают вопрос своего приезда на занятия и возвращения домой. Если у них сформирована внутренняя мотивация на посещение Клуба, они находят время и средства на оплату транспортных расходов, даже если это семьи с тяжелым материальным положением. Однако иногда родителям объективно нужна помощь в решении таких вопросов, например, когда потенциальные участники проживают на удаленных от Клуба территориях с трудной транспортной доступностью или редким автобусным сообщением. Это может быть актуально для сельской местности, постоянно или сезонно.

Рекомендуется уделить таким семьям особое внимание, так как именно для них часто актуален вопрос повышения

родительских компетенций для выхода из социально опасного положения.

Варианты решения логистических вопросов с подключением административных ресурсов:

- Доставка участников 1 раз в неделю туда и обратно осуществляется транспортом учреждения или с подключением транспорта смежных организаций (например, школьный автобус, социальное такси и т.д.).
- Выездные встречи Клуба (проводятся, например, в школе или другом общественном помещении, куда легко добраться всем жителям конкретного населенного пункта).

5.10. Примеры решения сложных организационных вопросов на этапе формирования первой группы Клуба «Устойчивая семья»

Ситуация № 1. Запуск Клуба для выпускников детского дома.

Психолог столкнулся с тремя затруднениями при запуске Клуба «Устойчивая семья» в Калининградской области:

- а) не удалось собрать группу участников из числа родителей-воспитанников детского дома;
- б) не было подходящего помещения в учреждении, также не был предусмотрен доступ в учреждение посторонних лиц (включая родителей тех детей, которые там находятся);
- в) учреждение находилось на сравнительно удаленной от областного центра территории.

Решением стало формирование группы Клуба из числа бывших воспитанников этого детского дома – молодых мам и пап, которые недавно стали родителями, но еще находятся на постинтернатном сопровождении. Большинство этих

родителей проживают компактно, в одном доме, где им выдали жилье в порядке очереди. Отличительной особенностью проживания в этом доме были близкие соседские связи: жильцов объединял прошлый опыт жизни в детском доме. Лидер Клуба обратила внимание на то, что в самом доме есть помещение социального назначения, смогла договориться о проведении там встреч Клуба.

Таким образом, были обеспечены условия для организации Клуба в рамках Проекта «0-4»:

- а) целевая группа, нуждающаяся в повышении устойчивости и родительских компетенций;
- б) занятия проводятся в помещении, максимально близком к участникам, им не приходится тратить время и средства на дорогу;
- в) участникам на время занятий в Клубе легко организовать присмотр за детьми с помощью соседей, ресурсы организации не задействуются.

Ситуация № 2. Запуск Клуба на базе наркологической больницы.

Два психолога областной наркологической больницы города Белгорода прошли обучение и стали Лидерами Клуба. Одна начала вести группу для родителей с алкогольной зависимостью, находящихся в этом учреждении на длительной реабилитации. Важной особенностью стало то, что родители продолжали посещать Клуб даже после завершения этапа медицинской реабилитации, так как в качестве участников отбирались те, кто был заинтересован в сохранении или восстановлении родительских прав.

Вторая сформировала группу Клуба из родителей, чьи подростки находились на учете в наркологической больнице. Был получен незамедлительный отклик от таких мам и пап, так как они уже осознавали наличие кризиса в своих детско-родительских отношениях, хорошо шли на контакт со специалистами, желая поддержать выход своих детей из алкогольной или наркотической зависимости. В

данном случае ядром Клуба не стала целевая группа родителей Проекта «0–4», однако в некоторых семьях, помимо подростков, были и младшие дети, на которых негативно сказывались кризисные обстоятельства, сложившиеся в семье.

Таким образом, на базе медицинского учреждения начали работать два Клуба: отдельно для родителей с алкогольной зависимостью и отдельно для родителей детей, стоящих на учете у нарколога. Встречи Клуба проводились в будние дни в дневные часы, что было удобно как для Лидеров, так и для родителей-участников (большинство из них или их дети находились в этот период на стационарном лечении в этом учреждении или приходили к специалистам в режиме дневного стационара).

Ситуация № 3. Запуск Клуба на базе школы-интерната.

Лидером Клуба стала психолог, которая работала в школе-интернате для детей с ментальными нарушениями в Воронежской области. В рамках профилактической работы с семьями, стоящими на внутришкольном учете, она предложила родителям посещать Клуб. Актуальность такой работы была связана с тем, что среди родителей детей-инвалидов сформировался высокий риск эмоционального выгорания, который провоцировал кризисные проявления в семьях. Все это создавало угрозу для благополучия детей вплоть до их включения в группу риска социального сиротства.

Родителям целевых групп было предложено удобное для них и для Лидера время: во второй половине рабочего дня, за два часа до времени, когда родители обычно забирали детей домой. Таким образом, решались сразу два вопроса: дети находились в учреждении под присмотром специалистов, а родители сэкономили время, силы и средства, приезжая в Клуб в те часы, когда им необходимо было забирать домой своих детей.

5.11. Часто встречающиеся трудности на пути создания Клуба и возможные их решения

ТРУДНОСТИ	ВОЗМОЖНЫЕ РЕШЕНИЯ
Отсутствие целостного представления о Проекте «0–4» у некоторых руководителей и специалистов разных уровней.	Обращение к руководителю Проекта «0–4» по вопросу организации в регионе семинара, конференции и т.д. для руководителей и специалистов. Реализация возможности делиться информацией на межведомственном уровне в регионе.
Отсутствие взаимодействия психологов со специалистами по социальной работе.	Проведение совместных мероприятий, проектных сессий психологов и специалистов для определения пути взаимодействия в том числе в части Клубов. Предоставление точных методических рекомендаций психологам и специалистам в части взаимодействия и работы междисциплинарной команды.
Отсутствие доступа к целевой группе родителей (ТЖС, СОП, кризисные ситуации) с детьми 0–4 лет.	Укрепление межведомственного взаимодействия. Родители могут направляться от образовательных организаций, комиссий по делам несовершеннолетних и защите их прав, органов опеки и т.д. Привлечение также родителей детей в возрасте 4–17 лет. Выстраивание логистики.
Отсутствие помещения для групповой работы с родителями.	Взаимодействие с библиотеками, домами культуры, образовательными организациями, некоммерческими организациями в регионе по предоставлению бесплатного помещения.
Отсутствие в нормативной базе организации регламента работы по технологии Клуба «Устойчивая семья».	Внесение изменений в нормативную базу, выпуск приказа по региону, создание Положения о клубе по итогам апробации практики Клубов «Устойчивая семья». Обмен опытом с коллегами из других регионов.
Чрезмерно высокая нагрузка, многозадачность психологов и специалистов по социальной работе.	Постепенное изменение штатного расписания организаций, включение новых штатных единиц с учетом задач федерального Проекта «0–4».

ТРУДНОСТИ	ВОЗМОЖНЫЕ РЕШЕНИЯ
Низкая мотивация (низкая оплата труда, слабая система поощрений, нет признания усилий и реального вклада в реабилитацию родителей, восстановление их способности самостоятельно справляться с кризисом).	Выстраивание системы мотивации. Премирование, дополнительные выходные и т.д., организация признания успехов на региональном и федеральном уровне.
Профессиональное выгорание и, как следствие, желание психолога уволиться.	Методическое сопровождение, супервизии со стороны АНО «Азбука семьи», поддержка межрегионального сообщества психологов Проекта «0–4», участие в федеральных мероприятиях, конференциях, форумах, курсах повышения квалификации. Понимание и поддержка руководителя.

5.12. Ожидаемые социальные результаты и изменения в жизни семей

ПРОБЛЕМА	СОЦИАЛЬНЫЙ РЕЗУЛЬТАТ
Ребенок разлучен с родителями и помещен в учреждение для детей-сирот (к родственникам или в приемную семью).	Родители возвращают ребенка домой. Если они уже были лишены родительских прав или ограничены в них, восстанавливаются или снимают ограничение в них.
В семье есть угроза разлучения с ребенком и его помещения в учреждение для детей-сирот (к родственникам, в приемную семью).	Родители сохраняют ребенка в своей семье.
Родители не обладают базовыми знаниями в области семейной и детской психологии, имеют низкие родительские компетенции и бессознательно пользуются стереотипами воспитания, усвоенными в детстве.	Родители обладают новыми для себя знаниями из области семейной и детской психологии, они повысили родительские и воспитательные компетенции.
Трудности в детско-родительских отношениях по причине того, что у родителей недостаточно развиты соответствующие компетенции (навыки заботы о детях, позитивной коммуникации, решения конфликтных ситуаций и т.д.).	Родители укрепили и улучшили детско-родительские отношения благодаря развитию соответствующих компетенций.

ПРОБЛЕМА	СОЦИАЛЬНЫЙ РЕЗУЛЬТАТ
<p>Родители обладают низкой психоэмоциональной устойчивостью, не владеют навыками саморегуляции, заботы о себе, управления гневом и лишены горизонтальной социальной поддержки.</p>	<p>Родители повысили психоэмоциональную устойчивость благодаря развитию навыков саморегуляции, заботы о себе, управления гневом и приобрели горизонтальную социальную поддержку в реабилитационном пространстве Клуба.</p>
<p>Неблагоприятный детский опыт родителей (сиротство, жизнь с зависимыми взрослыми, жестокое обращение со стороны взрослых в детстве и т.д.), который формирует психологические дефициты и трудности в воспитании собственных детей.</p>	<p>Родители успешно преодолели неблагоприятный детский опыт благодаря психологической работе в группе и горизонтальной социальной поддержке в реабилитационном пространстве Клуба*.</p> <p>*Для успешного преодоления этого опыта родителям может потребоваться индивидуальная психотерапия.</p>

5.13. Методы мониторинга социальных результатов и изменений

Основными инструментами мониторинга, которые позволяют оценить степень достижения заявленных социальных результатов в процессе реализации практики и подтвердить наличие позитивных изменений в жизни благополучателей (родителей и детей), являются:

1. Анкета для записи на тренинги Клуба «Устойчивая семья».
2. Анкета для завершения тренингов Клуба «Устойчивая семья».
3. Наблюдения Лидеров в ходе тренингов, зафиксированные в отчете «Форма наблюдений».
4. Посещаемость участников, зафиксированная в «Графике посещаемости и активности».
5. Жизненные ситуации участников Клуба «Устойчивая семья».
6. Отзывы и видеоотзывы участников.

Формы Анкеты для записи на тренинги Клуба, Анкеты для завершения тренингов Клуба, Форма наблюдений, График посещаемости и активности доступны в Разделе 7. Документы и методические материалы для работы Клубов «Устойчивая семья» по QR-коду.

Входное анкетирование участников Клуба до начала тренингов

Фактом записи родителя на групповые тренинги по программе «Азбука счастливой семьи» в Клубе «Устойчивая семья» является заполнение входной анкеты Лидером со слов родителя (полуструктурированное интервью). Порядок заполнения анкеты:

1. Лидер Клуба показывает родителю анкету в печатном виде и предлагает заполнить ее совместно, со слов родителя.
2. Лидер по порядку вопросов анкеты озвучивает их родителю, поясняет смысл при необходимости.
3. Лидер слушает ответы родителя и уточняет при необходимости правильность понимания.
4. Лидер заполняет анкету, зачитывая родителю формулировку ответа.
5. В завершении заполнения анкеты родитель прочитывает ее и ставит свою подпись, удостоверяя тем самым правильность заполнения анкеты с его слов.
6. Лидер переносит ответы родителя в электронную форму.

Ответы участников помогают Лидеру Клуба получить информацию о субъективной оценке родителями качества своих внутрисемейных отношений, личного психоэмоционального состояния, используемых методов воспитания. Информация является основой для подготовки к работе в группе.

5.14. Программа для работы с родителями в Клубах «Устойчивая семья»

Объем работы в Клубе в формате социально-психологических тренингов с элементами терапии – 64 академических часа и 30 часов самостоятельной работы.

Формат социально-психологических тренингов с элементами терапии позволяет достичь наилучших результатов в части формирования реабилитационного пространства и освоения программы. Тренинги проводит Лидер Клуба «Устойчивая семья» при содействии Куратора.

До начала групповых тренингов проводятся индивидуальные встречи с родителями, в ходе которых Лидеры Клубов беседуют с мамами и папами, а также со слов последних заполняют Анкету.

Рассмотрим тематический план освоения программы «Азбука счастливой семьи» в группе родителей, рассчитанный на 17 занятий в Клубе.

№ занятия	Форма и объем работы	Содержание	Домашнее задание
Занятие 1	Установочная встреча (2 ак.ч.)	Знакомство. Ожидания. Создание правил. Представление программы.	Чтение Уроков 1.1 и 1.2 в книге-тренажере, просмотр видеолекций к ним, выполнение заданий и обсуждение их с напарником (2 ак.ч.).
Занятие 2	Групповой тренинг (4 ак.ч.)	Часть I. Семья и семейная система. Урок 1.1. Откуда мы родом? Урок 1.2. Какой фундамент у семейной системы?	Чтение Уроков 1.3 и 1.4 в книге-тренажере, просмотр видеолекций к ним, выполнение заданий и обсуждение их с напарником (2 ак.ч.).
Занятие 3	Групповой тренинг (4 ак.ч.)	Часть I. Семья и семейная система Урок 1.3. с чего начинается детство? Урок 1.4. Какие ресурсы нужны родителям?	Чтение Уроков 1.5 и 1.6 в книге-тренажере, просмотр видеолекций к ним, выполнение заданий и обсуждение их с напарником (2 ак.ч.).

№ занятия	Форма и объем работы	Содержание	Домашнее задание
Занятие 4	Групповой тренинг (4 ак.ч.)	Часть I. Семья и семейная система Урок 1.5. Как сберечь психическое здоровье ребенка? Урок 1.6. Какие качества родители формируют в детях?	Чтение Уроков 2.1 и 2.2 в книге-тренажере, просмотр видеолекций к ним, выполнение заданий и обсуждение их с напарником (2 ак.ч.).
Занятие 5	Групповой тренинг (4 ак.ч.)	Часть II. Привязанность Урок 2.1. Что такое привязанность и как она работает? Урок 2.2. Какое значение имеют перинатальный период и роды?	Чтение Уроков 2.3 и 2.4 в книге-тренажере, просмотр видеолекций к ним, выполнение заданий и обсуждение их с напарником (2 ак.ч.).
Занятие 6	Групповой тренинг (4 ак.ч.)	Часть II. Привязанность Урок 2.3. Как дети выбирают своих взрослых? Урок 2.4. Какие бывают типы привязанности?	Чтение Уроков 2.5 и 2.6 в книге-тренажере, просмотр видеолекций к ним, выполнение заданий и обсуждение их с напарником (2 ак.ч.).
Занятие 7	Групповой тренинг (4 ак.ч.)	Часть II. Привязанность Урок 2.5. После семи уже поздно? Урок 2.6. Чем грозит нарушение привязанности?	Чтение Уроков 3.1 и 3.2 в книге-тренажере, просмотр видеолекций к ним, выполнение заданий и обсуждение их с напарником (2 ак.ч.).
Занятие 8	Групповой тренинг (4 ак.ч.)	Часть III. Детская психологическая травма Урок 3.1. Что может сломать детей? Урок 3.2. Как влияют на детей «малые» травмы?	Чтение Уроков 3.3 и 3.4 в книге-тренажере, просмотр видеолекций к ним, выполнение заданий и обсуждение их с напарником (2 ак.ч.).

№ занятия	Форма и объем работы	Содержание	Домашнее задание
Занятие 9	Групповой тренинг (4 ак.ч.)	Часть III. Детская психологическая травма Урок 3.3. Как сказываются на детях «большие» и «повторяющиеся» травмы? Урок 3.4. Какие последствия у «травмы развития»?	Чтение Уроков 3.5 и 3.6 в книге-тренажере, просмотр видеолекций к ним, выполнение заданий и обсуждение их с напарником (2 ак.ч.).
Занятие 10	Групповой тренинг (4 ак.ч.)	Часть III. Детская психологическая травма Урок 3.5. Как стресс влияет на развитие мозга ребенка? Урок 3.6. Как помочь ребенку справиться с последствиями травм?	Чтение Уроков 4.1 и 4.2 в книге-тренажере, просмотр видеолекций к ним, выполнение заданий и обсуждение их с напарником (2 ак.ч.).
Занятие 11	Групповой тренинг (4 ак.ч.)	Часть IV. Трудное поведение Урок 4.1. Трудный или удобный? Урок 4.2. Каким бывает трудное поведение родителей?	Чтение Уроков 4.3 и 4.4 в книге-тренажере, просмотр видеолекций к ним, выполнение заданий и обсуждение их с напарником (2 ак.ч.).
Занятие 12	Групповой тренинг (4 ак.ч.)	Часть IV. Трудное поведение Урок 4.3. Почему дети бывают непослушными? Урок 4.4. Нужны ли наказания для послушания?	Чтение Уроков 4.5 и 4.6 в книге-тренажере, просмотр видеолекций к ним, выполнение заданий и обсуждение их с напарником (2 ак.ч.).
Занятие 13	Групповой тренинг (4 ак.ч.)	Часть IV. Трудное поведение Урок 4.5. Почему дети плохо себя ведут? Урок 4.6. Когда с детьми по-настоящему трудно?	Чтение Уроков 5.1 и 5.2 в книге-тренажере, просмотр видеолекций к ним, выполнение заданий и обсуждение их с напарником (2 ак.ч.).

№ занятия	Форма и объем работы	Содержание	Домашнее задание
Занятие 14	Групповой тренинг (4 ак.ч.)	Часть V. Подростковый возраст Урок 5.1. Как быть родителем подростка? Урок 5.2. Какие навыки важно формировать у подростка?	Чтение Уроков 5.3 и 5.4 в книге-тренажере, просмотр видеолекций к ним, выполнение заданий и обсуждение их с напарником (2 ак.ч.).
Занятие 15	Групповой тренинг (4 ак.ч.)	Часть V. Подростковый возраст Урок 5.3. Для чего меняются отношения родителей и детей? Урок 5.4. Кто главный в выборе профессии?	Чтение Уроков 5.5 и 5.6 в книге-тренажере, просмотр видеолекций к ним, выполнение заданий и обсуждение их с напарником (2 ак.ч.).
Занятие 16	Групповой тренинг (4 ак.ч.)	Часть V. Подростковый возраст Урок 5.5. Когда происходит сепарация? Урок 5.6. Куда приводит детство?	Заполнение анкеты, завершающей обучение и включающей обратную связь.
Занятие 17	Выпускное мероприятие (2 ак.ч.)	Завершающая программу неформальная встреча. Выдача сертификатов. Обратная связь. Обсуждение сохранения родительского сообщества. Сбор тем и форматов для последующих неформальных встреч Клуба. Распределение будущих ролей между участниками.	Подготовка к следующей неформальной встрече Клуба в соответствии с распределенными ролями.

Программа для неформальных встреч Клуба (рекомендуется проводить еженедельно с родителями, уже освоившими программу, а также с теми мамами и папами, кому это еще только предстоит) разрабатывается Лидером Клуба и Куратором с учетом пожеланий и запросов родителей.

Рекомендуется чередовать аудиторные встречи с выходами на улицу, на природу, в учреждения культуры,

образования и досуга. Задачами Клуба «Устойчивая семья» являются взаимная поддержка родителей в реабилитационном пространстве, развитие необходимых навыков и компетенций: бытовых, культурных, творческих, воспитательных. В рамках одного месяца рекомендуется применять разные формы работы, сохраняя таким образом интерес родителей к посещению встреч Клуба.

Одновременно с освоением программы «Азбука счастливой семьи» родители имеют право посещать и неформальные встречи Клуба. Решение принимает сам родитель, исходя из своих ресурсов, желаний и потребностей, проконсультировавшись с Лидером Клуба и Куратором. Расписание встреч Клуба рекомендуется составлять на полгода и предоставляется участникам дважды в год, если иное не предусмотрено потребностями и регламентом организации.

ПРИМЕРНЫЙ тематический план неформальных встреч Клуба на 4 месяца:

Сроки	Форма	Содержание	Ответственный
1-я неделя сентября	Квест-игра «Семейный терем»	Игра для семей с детьми по сценарию в целях привлечения родителей в Клуб «Устойчивая семья»	Лидер Клуба «Устойчивая семья»
2-я неделя сентября	Пикник с детьми «Играем вместе»	Выход семей на природу или на площадку организации, пикник и дворовые игры для родителей с детьми	Куратор
3-я неделя сентября	Групповой тренинг «Мои ресурсы»	Проведение ресурсных упражнений для улучшения психоэмоционального состояния родителей	Лидер Клуба «Устойчивая семья»
4-я неделя сентября	Кулинарный мастер-класс «Первое блюдо»	Составление обеденного меню на 1 неделю, совместное приготовление 2–3 первых блюд на выбор группы родителей	Куратор

Сроки	Форма	Содержание	Ответственный
1-я неделя октября	Киноклуб «Звездочки на земле»	Просмотр и обсуждение художественного фильма Амир Хана «Звездочки на земле»	Лидер Клуба «Устойчивая семья»
2-я неделя октября	Посещение музея, библиотеки, центра культуры и т.д. «Культура в родном краю»	Посещение организации культуры, рассказ о ее назначении, возможностях и интересных фактах	Куратор
3-я неделя октября	Групповой тренинг «Активное слушание»	Отработка в играх и упражнениях навыка активного слушания как основы качественной коммуникации	Лидер Клуба «Устойчивая семья»
4-я неделя октября	Кулинарный мастер-класс «Вкусный завтрак»	Составление меню вкусных и полезных завтраков на 1 неделю, совместное приготовление 2–3 блюд для завтрака на выбор группы родителей	Куратор
1-я неделя ноября	Групповой тренинг «Внимание, чувства»	Отработка в играх и упражнениях навыков распознавать, называть свои чувства и справляться с самыми сложными из них	Лидер Клуба «Устойчивая семья»
2-я неделя ноября	Посещение кинотеатра, театра, концерта и т.д. «Культурный вечер»	Посещение организации культуры с предварительным рассказом о фильме, спектакле, концерте, который предстоит увидеть	Куратор

Сроки	Форма	Содержание	Ответственный
3-я неделя ноября	Киноклуб «Головоломка»	Просмотр и обсуждение мультфильма «Головоломка»	Лидер Клуба «Устойчивая семья»
4-я неделя ноября	Кулинарный мастер-класс «Веселый ужин»	Составление меню ужинов на 1 неделю, совместное приготовление и веселое детское оформление 2–3 блюд для ужина на выбор группы родителей	Куратор
1-я неделя декабря	Групповой тренинг «Я-сообщения»	Отработка в играх и упражнениях навыка «Я-сообщений» как основы качественной коммуникации	Лидер Клуба «Устойчивая семья»
2-я неделя декабря	Мастер-класс «Зимние игры»	Игра с родителями и детьми в зимние игры на свежем воздухе	Куратор
3-я неделя декабря	Киноклуб «Карнавальная ночь»	Просмотр и обсуждение фильма «Карнавальная ночь»	Лидер Клуба «Устойчивая семья»
4-я неделя декабря	Кулинарный мастер-класс «Новый год»	Составление меню для новогоднего стола, совместное приготовление 2–3 блюд для праздника на выбор группы родителей	Куратор

6. Опыт организации Клубов «Устойчивая семья» в пилотных регионах Проекта «0–4»

С декабря 2023 года были созданы первые 83 Клуба «Устойчивая семья» в 10 пилотных регионах: Белгородской, Воронежской, Калининградской, Нижегородской, Пензенской, Рязанской, Тульской областях и Краснодарском, Пермском и Ставропольском краях.

Область / край	Декабрь 2023	Январь 2024	Февраль 2024	Март 2024	Апрель 2024	Май 2024	Комментарии	Завершена работа с группами родителей, август 2024 г.
Воронежская	2	8	10	10	10	10	<p>1 Клуб прекратил существование по причине увольнения психолога.</p> <p>1 Клуб не заполнил предусмотренные практикой анкеты и формы наблюдений (что расценено как прерванная работа).</p> <p>1 Клуб прервал работу и не сумел ее возобновить (распад группы при нерегулярной посещаемости).</p>	7
Белгородская	4	8	8	9	10	10	<p>1 Клуб прервал работу и не сумел ее возобновить (по причине обострения ситуации в регионе).</p>	9

Область / край	Декабрь 2023	Январь 2024	Февраль 2024	Март 2024	Апрель 2024	Май 2024	Комментарии	Завершена работа с группами родителей, август 2024 г.
Калининградская	0	0	5	8	8	8	1 Клуб к указанному сроку не успел завершить работу с первыми группами родителей.	7
Тульская	4	6	8	9	9	11	1 Клуб прекратил существование по причине увольнения психолога.	10
Рязанская	0	1	2	2	3	3	1 Клуб прервал работу и не сумел ее возобновить (после 5 встреч участники разъехались из стационара).	2
Пермский	2	3	4	5	5	6		6
Нижегородская	1	3	6	7	7	8	Неверный подсчет (2 группы в 1 Клубе).	7
Пензенская	2	3	5	7	7	7	1 Клуб прервал работу и не сумел ее возобновить (распад группы при низкой мотивации Лидера к продолжению работы).	6
Ставропольский	0	0	3	10	11	11	1 Клуб прервал работу (распалась группа) и не сумел ее возобновить.	10
Краснодарский	0	7	9	9	9	9	1 Клуб начал работу.	10
ИТОГО	15	39	60	76	79	83		74

Из 83 Клубов 74 смогли пройти полный цикл тренингов и успешно завершить освоение программы с родителями. В таблице, приведенной выше, указаны причины, по которым Клубы прервали работу.

6.1. Портрет родителя Клуба «Устойчивая семья»

Всего к занятиям по программе в **83 Клубах** приступили **427 родителей**, из них:

49,4 %	имеют детей в возрасте до 4-х лет
39,1 %	находятся в социально опасном положении (СОП)
35,6 %	находятся в трудной жизненной ситуации (ТЖС)
25,3 %	находятся в кризисной ситуации, без официального статуса
67 %	затронуты зависимостью
77,3 %	признают трудности в воспитании детей и отношениях в семье
75,1 %	проживают вместе с детьми
24,9 %	проживают отдельно от детей (из них 5,8 % ОРП/ЛРП)

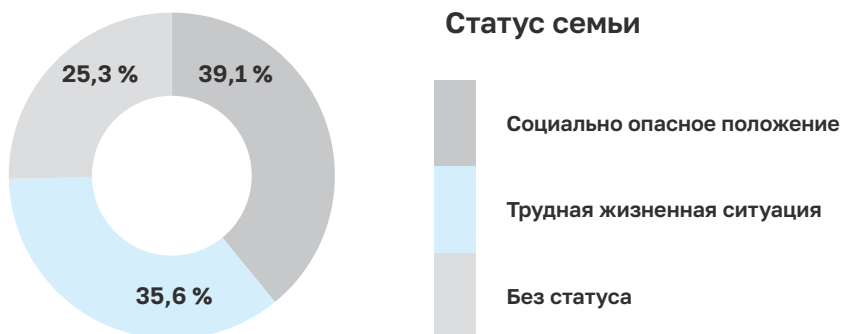

Родители имеющие зависимость (% от общего количества родителей в клубах)

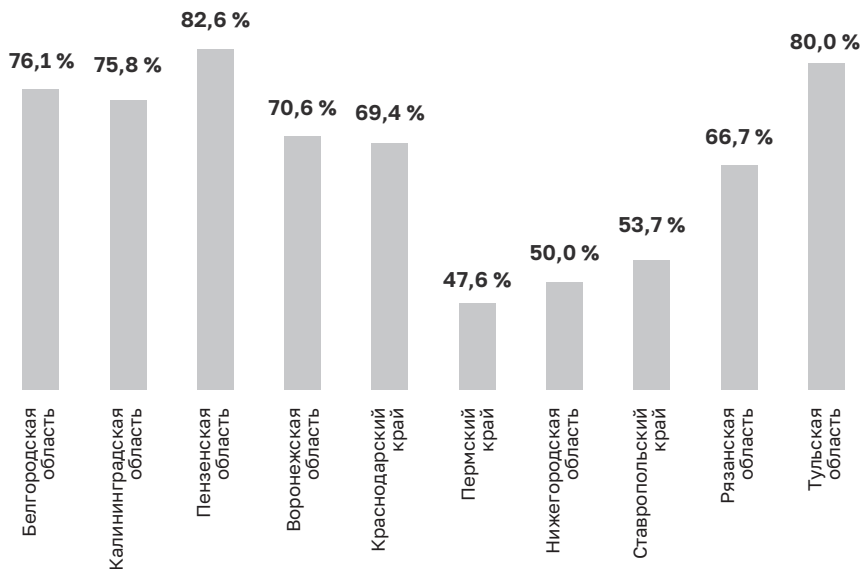

Родители испытывающие трудности в воспитании и построении отношений (% от общего количества родителей в клубах)

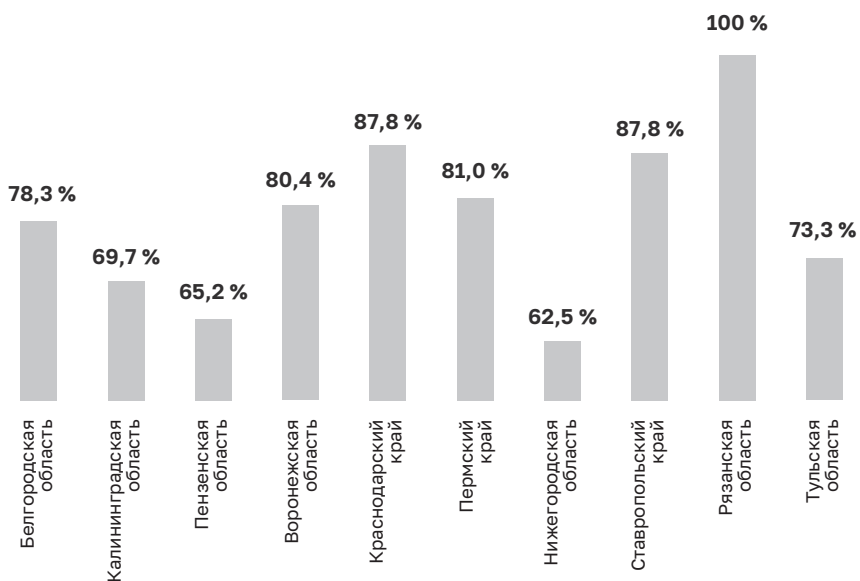

6.2. Первые социальные результаты Клубов «Устойчивая семья»

С февраля по июль 2024 года к **83 Клубам** присоединились **427 родителей**:

70 родителей	в 8 Клубах Нижегородская области
50 родителей	в 10 Клубах Белгородской области
48 родителей	в 9 Клубах Краснодарского края
47 родителей	в 10 Клубах Воронежской области
46 родителей	в 11 Клубах Тульской области
39 родителей	в 8 Клубах Калининградской области
43 родителя	в 11 Клубах Ставропольского края
37 родителей	в 7 Клубах Пензенской области
32 родителя	в 6 Клубах Пермского края
15 родителей	в 3 Клубах Рязанской области

К августу 2024 года 318 родителей в 74 Клубах завершили тренинги по программе «Азбука счастливой семьи».

54 родителя	в 7 Клубах Нижегородской области
40 родителей	в 10 Клубах Краснодарского края
39 родителей	в 10 Клубах Тульской области
38 родителей	в 9 Клубах Белгородской области
32 родителя	в 7 Клубах Воронежской области
30 родителей	в 10 Клубах Ставропольского края
27 родителей	в 7 Клубах Калининградской области
24 родителя	в 6 Клубах Пермского края
24 родителя	в 6 Клубах Пензенской области
10 родителей	в 2 Клубах Рязанской области

В 9 Клубах освоение программы к указанному сроку завершить не удалось. Из них 2 Клуба прекратили существование по причине увольнения психологов, 5 Клубов прервали работу и не сумели ее возобновить (в том числе по причине отсутствия условий для работы), 1 Клуб не заполнил предусмотренные практикой анкеты и формы наблюдений (что расценено как прерванная работа), 1 Клуб к указанному сроку не успел завершить работу с первой группой родителей.

Успешно освоившие программу родители получили Сертификаты образовательной организации и статус «экспертов опыта». Остальные родители, не сумевшие полноценно освоить программу по причине значительного количества пропусков или по другим причинам, получили Благодарности от организаций, на базе которых работают Клубы, и приглашение посещать неформальные поддерживающие встречи, а также присоединиться к следующей группе родителей для повторного прохождения тренингов.

В результате работы Клубов в рамках Проекта «0–4» с февраля по август 2024 года:

55 детей вернулись в родные семьи из учреждений, среди них:

- 18 детей в возрасте от 0 до 4 лет;
- 37 детей в возрасте от 5 до 17 лет.

574 ребенка сохранили свои родные семьи.

23 ребенка остаются в учреждениях, продолжается работа с родителями, направленная на возвращение детей в родные семьи.

ВНИМАНИЕ! Освоение программы и сохранение/возвращение детей не является показателем сформированной 100 % устойчивости родителей к кризисным ситуациям. Реабилитационная работа продолжается, родители посещают Клуб, остаются в родительском сообществе, переходят в формат поддерживающих неформальных встреч.

По субъективной оценке у 318 родителей, посетивших в

Клубе тренинги по программе «Азбука счастливой семьи», в результате анализа анкет обратной связи отмечаются следующие изменения:

- 97,79 % (311 родителей) получили новые знания и компетенции;
- 92,13 % (293 родителей) улучшили детско-родительские отношения;
- 98,11 % (312 родителей) почувствовали себя более уверенно, стали реже испытывать страх и тревогу;
- у 37,01 % (118 родителей) негативные переживания, связанные с их детством, сменились на положительные или нейтральные.

6.3. Необходимые условия для работы с родителями в Клубах «Устойчивая семья»

Ключевым фактором успешности Клубов «Устойчивая семья» по итогам апробации в 10 пилотных регионах следует назвать уважительный стиль общения Лидера с родителями целевой группы, его умение создавать реабилитационное пространство, придерживаться формы взаимодействия «равный – равному» и формировать такой психологический климат в группе, благодаря которому родители с каждым посещением все более укрепляются в желании приходить на тренинги и встречи Клуба, поскольку чувствуют себя в сообществе комфортно и безопасно.

Реабилитационное пространство стимулирует общение, способствует созданию неформальной, доверительной обстановки и настраивает участников на дружескую беседу. Неформальная обстановка соответствует желанию родителей переключиться от повседневных забот, создает позитивный настрой на встречи и на общение.

Привычная форма родительских собраний, когда мамы и папы садятся за парты или в ряды кресел актового зала и таким образом становятся пассивными слушателями, является неприемлемой для тренингов и встреч в Клубе. Эта

форма должна быть исключена. Рекомендуются так организовать пространство, чтобы родители рассаживались в общий круг с Лидером Клуба и Куратором. Эта традиционная для тренинга рассадка позволяет участникам находиться в визуальном контакте друг с другом, поддерживает формат «равный – равному». Она способствует повышению активности участников, их включенности в процесс и делает удобным переключение между разными активностями: играми, практиками, упражнениями, работой в подгруппах и в парах – для отработки конкретных заданий и навыков.

Специфика Клуба «Устойчивая семья», состоящего из представителей семей, находящихся в кризисной ситуации, заключается в настороженной реакции участников на новый формат общения. Некоторые мамы и папы могут занять привычную для них роль наблюдателя со стороны или начать критиковать предлагаемую форму размещения в зале («сидим в кружке, как в клубе анонимных алкоголиков»). Такое начальное сопротивление ожидаемо и естественно для родителей с низкой осведомленностью, отсутствием личного успешного опыта участия в подобных родительских группах. При условии сохранения Лидером формата «равный – равному» спустя пару занятий родители охотно принимают предлагаемый формат участия, убеждаясь на собственном опыте, что в Клубе они действительно получают понимание и поддержку.

Отдельно следует отметить, что понятие «Клуб» не должно вводить в заблуждение Лидера и участников: это не только и не столько интересный отдых, переключение от повседневных забот, сколько реальная работа участников над собой для лучшего настоящего и будущего своей семьи. Такая работа по мере укрепления доверия между участниками приводит к тому, что родители делятся в том числе и тяжелыми переживаниями, связанными с личным негативным опытом и семейной ситуацией. Им важно быть услышанными в группе, получить поддержку. Эффективная позиция Лидера Клуба в таких случаях заключается в том, чтобы своевременно организовать эту поддержку конкретному участнику группы, но вместе с тем не уйти

полностью в терапевтическую работу, направленную на одного участника в течение всей встречи. Действуя по ситуации, учитывая состояние группы, Лидер вовлекает всех участников в процесс, приглашает их к анализу предложенной ситуации, к обмену собственным опытом и к поиску решений. Так родители укрепляют собственную способность находить позитивные выходы из разных трудных случаев, что постепенно повышает их жизнестойкость и социально-психологическую адаптивность.

Многим родителям наряду с участием в групповом формате работы потребуются индивидуальные психологические консультации, личная терапевтическая работа со специалистом. Такую возможность необходимо заранее предусмотреть на базе учреждения, где открывается Клуб, или в партнерских организациях.

6.4. Соблюдение формата «равный – равному»

Общение «равный – равному» в родительских группах – это мощный ресурс и необходимая поддержка для мам и пап. В сообществах, устроенных по этому принципу, родители легко получают знания, находят друзей, обмениваются опытом и делятся своими возможностями. Формируется помогающая среда.

«Равный – равному» не означает панибратского стиля общения между Лидером, специалистом по социальной работе и участниками Клуба. Напротив, в таком формате Лидер проявляет свое искреннее уважение к опыту разных участников и веру в их потенциал для изменений к лучшему.

В работе с группой родителей создаются безопасные и доверительные отношения, когда применяется принцип взаимодействия «Формула четырех П»:

1. ПРИНЯТЬ безоценочно всех участников группы такими, какие они есть.

2. ПОНЯТЬ, с каким «багажом» родители пришли в Клуб, с какими чувствами, мыслями, ожиданиями, заботами, мотивацией они пребывают сейчас.
3. ПОДДЕРЖАТЬ, то есть создать атмосферу, в которой родители получают не осуждение и назидание, не оценку и ожидания, а поддержку и реальную помощь. Почувствуют, что они значимы и о них заботятся.
4. ПОМОЧЬ конкретными действиями или организовать такую помощь.

Доброжелательное отношение формирует у участников доверие и чувство поддержки.

Необходимо отметить, что в работе с семьями группы риска Лидер зачастую может испытывать сложности с проявлением принятия и поддержки по отношению к отдельным участникам. Это может быть связано в том числе с личным опытом специалиста. В таких случаях Лидеру рекомендуется проработать выявленные собственные негативные установки в отношении конкретных поведенческих проявлений участников Клуба, обратиться к индивидуальной психологической супервизии и, если понадобится, психотерапевтической помощи.

Пример 1. Лидер Клуба заявляет, что категорически осуждает маму, которая фактически бросила своего ребенка, оставила его на бабушку, а сама уехала в далекий город на заработки, предположительно, часто злоупотребляя алкоголем. Лидер не готов с принятием отнестись к сложной жизненной истории мамы, понять причины ее действий и ее противоречивого отношения к ребенку как результата сложившейся ситуации. Вместо того, чтобы организовать для этой мамы реабилитационный, психотерапевтический процесс и поддержать укрепление внутреннего ресурса, изменение родительских установок, Лидер осуждает участницу. На следующую встречу Клуба эта мама уже не приходит, у нее усиливается неприятие себя, ребенка, всей своей жизненной ситуации. В результате ситуация не улучшается – она продолжает злоупотреблять алкоголем. Риск для ребенка попасть в учреждение растет.

Пример 2. На занятии Клуба папа-вдовец рассказывает, что по выходным он нередко выпивал, чтобы расслабиться после постоянных забот о двух дочках, одна из которых имела инвалидность. В результате однажды девочка с инвалидностью выбралась за пределы двора их частного дома и оказалась на улице. Это увидели соседи, вызвали полицию, которая обнаружила папу в нетрезвом состоянии. Так дети оказались изъяты из семьи, а папа вскоре был лишен родительских прав. Лидер Клуба выражает со своей стороны понимание, помогает участнику рассказать больше о том, что стало причиной такой ситуации. Папа рассказал, как после смерти жены он в течение двух лет выполнял все родительские обязанности фактически один, без помощи близких. При этом ему приходилось много времени и сил тратить на лечение одной дочери, одновременно организуя подготовку к школе второй дочери, а также уделять много времени и сил ремонту дома. В итоге он не справился со стрессом и начал все больше злоупотреблять алкоголем, постепенно утрачивая контроль над ситуацией. При обсуждении ситуации на занятии в Клубе Лидер организовала доброжелательное, принимающее отношение со стороны участников. Они дали папе много поддержки и предложили конкретные варианты помощи для закрепления ремиссии, выхода из алкогольной зависимости. На тот момент он уже проходил лечение у нарколога. В итоге папа отмечал, что ему было важно встретить вместо осуждения веру в его возможности и получить моральную поддержку. Он продолжал стабильно ходить на занятия Клуба и выполнять задачи, согласованные с ним специалистом по социальной работе и психологом в рамках сопровождения. Участник планировал выход в дальнейшем на восстановление в родительских правах.

6.5. Формирование правил в родительской группе

В группы Клуба часто приходят родители, которые проявляют стратегии конфронтации или избегания в случае столкновения интересов. Для организации позитивной

обстановки на тренингах и встречах Клуба, для предупреждения конфликтов важно заранее достичь договоренностей между участниками о том, каких правил они будут придерживаться на всех мероприятиях: и социально-психологических тренингах с элементами терапии, и неформальных поддерживающих встречах.

Готовые правила, если они были заранее написаны Лидером, не сработают. Участники будут придерживаться правил только если они сами решат, что это в их интересах, если сами создадут соответствующие договоренности. Важно при этом, чтобы Лидер помог группе принять действительно эффективные правила, обязательный минимум.

Пример. Лидер Клуба на установочной встрече, знакомя участников с особенностями Клуба, предлагает им самим решить, какие здесь будут действовать правила. Это обсуждение она начала с вопроса: «Как вы думаете, зачем нужны правила в Клубе?» Поскольку участники затруднились ответить, Лидер помогла наводящим вопросом: «А зачем вообще нужны правила? К примеру, правила дорожного движения?». Участники сразу ответили, что они нужны, чтобы машины не сбивали друг друга и пешеходов. Далее Лидер подвела группу к рассуждениям о том, что в общении тоже нужны правила, чтобы не возникало лишних конфликтов и столкновений. Далее Лидер спросила: «Какие правила были бы полезны в нашем Клубе, как вы думаете?». Участники высказывали предложения. Когда они затруднялись, Лидер предлагала подумать над следующими вопросами: «Что мы будем делать, если кто-то опаздывает?», «Можно ли рассказывать о том, что мы обсуждали в Клубе, где-то еще?», «Можно ли в Клубе перебивать друг друга, критиковать, осуждать друг друга?». В итоге обсуждения Лидер помогла группе сформулировать необходимые правила и договориться о том, что все будут их соблюдать.

Пример правил Клуба «Устойчивая семья», созданных родителями:

1. Быть вовремя. Можем подождать опаздывающих не более 15 минут, если они заранее предупредили.
2. Соблюдать конфиденциальность. Не рассказываем истории друг про друга вне клуба.
3. Уважать каждого. Все имеют право на свое мнение, но никого нельзя осуждать.
4. Правило СТОП. Каждый имеет право не участвовать в том, что вызывает у него тяжелые переживания.

Разработка и согласование подобных правил группой (их не должно быть много, достаточно 4–5) – это первый успех совместной работы группы. Рекомендуется потратить на эту задачу достаточно времени, не спешить. Необходимо не только обсудить и записать, но и красиво оформить правила непосредственно во время встречи. Пусть участники сами напишут выведенные ими правила маркерами на ватмане, раскрасят лист по своему желанию и поставят на нем дату и свои подписи в знак согласия с договоренностями. Далее лист с этими правилами рекомендуется разместить в зоне проведения встреч Клуба, чтобы Лидер по мере необходимости обращал на него внимание участников. При необходимости правила могут быть пересмотрены и дополнены.

Вводить санкции за нарушение правил или нет, также важно предложить решить участникам Клуба. Если будет принято положительное решение, оно должно устраивать всех собравшихся. Как правило, у родителей появляются креативные, шуточные, веселые решения. Уже сам факт проговаривания ответственности за невыполнение правил и наличия подписей участников на листе с их договоренностями является полезной и объединяющей практикой.

6.6. Особенности выполнения домашних заданий

В ходе работы Клуба «Устойчивая семья» в формате социально-психологических тренингов с элементами терапии по программе «Азбука счастливой семьи» Лидеру

важно соблюдать последовательность усвоения материала участниками и постепенно мотивировать родителей на просмотр видеолекций, чтение уроков и выполнение домашних заданий до встречи в группе.

Родители целевой аудитории Клуба поначалу приходят на занятия неподготовленными. Многие из них не привыкли читать книги или смотреть обучающие видео, тем более что иногда у них может не быть смартфона или другого устройства с выходом в интернет. То, что мамы и папы просто пришли на занятие – это уже их большое достижение, пусть даже без выполненных домашних заданий. Поэтому Лидер в начале каждого занятия дает положительное подкрепление родителям вне зависимости от наличия и качества их подготовки: «Очень рад(а) вас видеть! Спасибо, что хотите развиваться, обмениваться опытом и узнавать больше ради своих детей». Следует всегда держать в фокусе внимания тот факт, что родители прилагают усилия, проявляют силу воли и покидают зону комфорта, приходя на занятия в Клуб для совершенно непривычной им, незнакомой ранее деятельности по развитию родительских компетенций.

Лидеру следует учитывать эти особенности и ориентироваться в первую очередь на то, что участники освоят непосредственно в процессе тренинга. Таким образом, в ход групповой работы на встречах в Клубе включаются следующие элементы: совместный просмотр фрагментов видеолекций в качестве введения в тему, выполнение заданий по книге-тренажеру и обсуждение выполненных заданий с напарником. Как правило уже к третьей-четвертой встрече большинство участников Клуба заинтересовываются программой, сами постепенно начинают смотреть видеолекции и читать книгу-тренажер. Даже если они ограничиваются только прочтением историй и примеров из жизни – это уже значительный положительный результат, направленный на развитие рефлексии. В практике работы Клубов порой звучат отзывы родителей о том, что пособие оказалось первой книгой, которую они сами захотели прочитать.

Работа в группе организуется Лидером так, чтобы учитывать потребности и индивидуальные возможности родителей группы.

6.7. Примерный алгоритм проведения тренинга в родительской группе

Каждая встреча Клуба по программе «Азбука счастливой семьи» строится по следующей логической взаимосвязи шагов, осваиваемых на практике Лидерами Клубов в ходе курсов повышения квалификации:

Шаг 1. Приветствие, подведение к теме.

Шаг 2. Разминка, «мостик к теме».

Шаг 3. Ключевое упражнение.

Шаг 4. Выполнение задания по книге-тренажеру с напарником.

Шаг 5. Обсуждение.

Шаг 6. Ресурсное упражнение.

Шаг 7. Завершение.

Важной особенностью и условием эффективной работы является подача материала в интерактивной форме через практические упражнения. Лекции исключены как в формате монологов со стороны Лидера, так и в формате пассивного, без обсуждений, просмотра участниками видеолекций. Заметим, что просмотр видеолекций, включенных в них фрагментов фильмов и других видеоматериалов дается лишь с целью их дальнейшего анализа.

Для начинающих Лидеров, которым только предстоит провести первую группу родителей в формате социально-психологических тренингов с элементами терапии, могут быть полезны примеры реализации отдельных шагов алгоритма проведения тренингов Клуба.

Шаг 1. Приветствие, подведение к теме.

В начале тренинга Лидер не только приветствует участников, но и благодарит их за то, что они нашли возможность

прийти на очередную встречу. Это особенно значимо для тех участников, которым нелегко дается решение организационных вопросов. Учитывая специфику группы, Лидер дает возможность участникам сначала поделиться своими новостями, настроиться на групповой процесс. Лидер следит при этом, чтобы вводная беседа не затягивалась. За это время обычно успевают прийти опаздывающие. Учитывая небольшое количество участников в группе Клуба, обычно вводная часть занимает не более 10 минут. Ведущий обязательно контролирует время и находит возможность логично соединить начальное обсуждение с темой очередной встречи.

Пример. «Добрый вечер, дорогие родители! Очень рад(а) видеть вас! Спасибо, что вы смогли прийти сегодня и продолжить занятия в нашем родительском Клубе! Как обычно, предлагаю в начале поделиться коротко тем, как прошла ваша неделя? Удалось ли сделать домашние задания по книге, посмотреть видео? Чем хотелось бы поделиться, с чем вы пришли сегодня? <...> Спасибо, что делитесь своими новостями и размышлениями о воспитании детей. Как раз сегодня у вас есть возможность узнать много нового и полезного для решения таких задач. Наша тема сегодня – “Как сберечь психическое здоровье ребенка”. По традиции предлагаю вспомнить о правилах, которые приняты в нашей группе. Обратите внимание, что здесь мы не критикуем друг друга, относимся с уважением к каждому, поддерживаем и помогаем».

Шаг 2. Разминка, «мостик к теме».

В начале тренинга необходимо упражнение-разминка, которое выполняет функцию настройки группы на тренинг в Клубе, снятие физической и психологической усталости, активацию групповой динамики, концентрации на обсуждаемых вопросах. Разминка может быть как динамичная, с движениями, так и без физической активности, направленная на развитие творческого подхода, гибкости мышления, рефлексии.

Пример 1. Разминка к Уроку 4.4. Нужны ли наказания для послушания? Инструкция: «Сегодня мы говорим о том, можно ли воспитывать детей без наказаний. Чтобы лучше понять наших детей, предлагаю для начала обратиться к собственному детскому опыту. Сделаем для этого упражнение-разминку. Сейчас я буду называть разные случаи, а те из вас, у кого это было в детстве, меняются местами. Итак, меняются местами те, кто... (далее перечисляются 5-6 вариантов трудного поведения детей, например: а) хотя бы раз специально обманывал родителей; б) брал в детстве чужое без разрешения, хотя знал, что так нельзя; в) не слушался родителей и специально делал наоборот; г) пробовал курить или пить спиртное, так, чтобы родители об этом не узнали, и т.д.) Спасибо, как много, оказывается, у нас в детстве было общего! Как вы думаете, дорогие родители, какой вывод можно сделать из этого упражнения?» Далее Лидер подводит участников к основному упражнению по теме понимания причин трудного поведения и способов помощи детям в его преодолении.

Пример 2. Разминка к Уроку 3.3. Как сказываются на детях «большие» и «повторяющиеся» травмы? Инструкция: «Сегодня мы продолжаем говорить на тему того, как понимать наших детей и помогать им, когда в их жизни случаются трудные ситуации. Как вы думаете, какие это могут быть события в жизни ребенка? Сейчас каждому из вас я раздам по три стикера. Напишите на них три события, которые могут быть наиболее трудными в жизни ребенка, могут привести к неприятным последствиям». Участники сначала записывают свои три варианта на стикерах. Потом Лидер предлагает им выйти к флипчарту, где нарисован силуэт ребенка, приклеить свой стикер на рисунок ребенка и озвучить тяжелое жизненное событие. Повторяющиеся события клеятся друг на друга. Лидер комментирует то, что получается. Как правило, наибольшее число стикеров посвящено таким событиям, как «смерть близкого», «побои», встречаются при этом и «изнасилования», «потеря семьи», «детский дом», «родители выгнали из дома», «голод» и другие варианты. Лидер подводит обсуждение в группе к мысли о том, что для самых разных детей самыми

тяжелыми оказываются примерно одни и те же события, озвучивает варианты, набравшие наибольшее число стикеров на доске. И предлагает найти способы помощи детям, которые с ними столкнулись.

Шаг 3. Ключевое упражнение.

Основное содержание встречи-урока всегда передается родителям через ключевое практическое упражнение и его последующее обсуждение. Упражнение может быть дано в разных техниках, в зависимости от предпочтений и инструментария, которым владеет Лидер, а также особенностей самой группы и стадии групповой динамики. Примеры наиболее распространенных форм ключевых упражнений:

- **Мозговой штурм**
Лидер предлагает участникам ответить на ключевой вопрос по теме встречи. Если участников более 6 человек, группу рекомендуется разбить на тройки или четверки, а после предложить представителю каждой подгруппы рассказать о результатах обсуждения и основных выводах.
- **Упражнение с элементами арт-терапии**
Родители целевой группы хорошо принимают задания с элементами рисования, аппликации и декоративно-прикладного творчества.
- **Ролевая игра, моделирование ситуаций**
Это одна из самых распространенных форм упражнений в Клубе, когда участники имеют возможность действовать как из роли ребенка, так и из роли родителя в заданных ситуациях решений детско-родительских задач, что помогает им лучше прожить и осознать оптимальные варианты действий.
- **Кинотерапия**
Независимо от уровня образования и жизненного опыта участники охотно включаются в совместный просмотр фрагментов видео, фильмов, мультфильмов по

темам встреч в Клубе. Такие фрагменты можно продемонстрировать непосредственно из видеолекций. Это помогает активизировать внимание участников для последующего анализа ключевых вопросов.

- **Сказкотерапия**

Лучше принимается в родительских группах, если в ходе рассказа и совместного создания сказки Лидер задействует наглядность – использует кукол, игрушки, рисуночные техники по ходу развития сюжета.

- **Рассказывание историй**

Рассказ реальных историй из личного опыта, практики работы, из книги-тренажера (особенно на первых этапах, пока родители еще не включились в чтение) помогают участникам сопоставить свой опыт с сюжетом истории и самостоятельно сделать выводы. Наглядность – если есть фотографии, рисунки и т.д. – приветствуется.

- **Использование метафорических ассоциативных карт**

Рекомендуется для упражнений на выявление не вполне осознаваемых процессов, препятствий и ресурсов для их решений, может быть использовано на любой стадии работы группы.

- **Упражнения с элементами телесной терапии и медитативных техник**

Рекомендуется использовать с большой осторожностью и только во второй половине освоения программы «Азбука счастливой семьи». На начальном этапе лучше воздержаться от применения таких форм упражнений. Это связано с тем, что родители из семей группы риска отличаются значительным непроработанным психотравматичным опытом и, как следствие, недоверием к окружающим. На протяжении первых встреч участники еще только присматриваются к Лидеру и другим родителям, они не спешат взаимодействовать, тем более тактильно. Родителям с высокой тревожностью может быть поначалу слишком непривычно и некомфортно участие в таких упражнениях, которые предполагают высокий уровень взаимного доверия между

участниками. Постепенное укрепление доверия позволит вводить упражнения с элементами телесной практики, которые положительно влияют на психоэмоциональное состояние участников Клуба.

Задача Лидера – шаг за шагом, через опыт и практику сформировать у участников нужные знания и умения, помочь повысить жизнестойкость, развить родительские компетенции, сформировать родительское сообщество.

Пример. Ключевое упражнение к Уроку 1.4. Какие ресурсы нужны родителям?

Упражнение «Точка опоры». Лидер дает родителям инструкцию: «Любому человеку в жизни требуется психологическая опора. Такой опорой может быть семья, друзья, работа, хорошие увлечения. Чем больше у человека опора, тем увереннее он чувствует себя в различных жизненных ситуациях, тем легче ему преодолевать жизненные трудности и невзгоды. Для упражнения нужно нарисовать круг и разделить его на 6-8 секторов. Обозначить сегменты. Например, “любовь” (вписать имена тех, кто вас любит), “уважение” (вписать имена тех, кто вас уважает), “свобода” (вписать имена тех, с кем вы чувствуете себя естественно и свободно), “защищенность” (вписать имена тех, кто вас защищает, с кем вы себя чувствуете в безопасности), далее по своему усмотрению. Кто желает поделиться результатом своей работы? Что нового вы открыли для себя?»

Пример
иллюстрации:

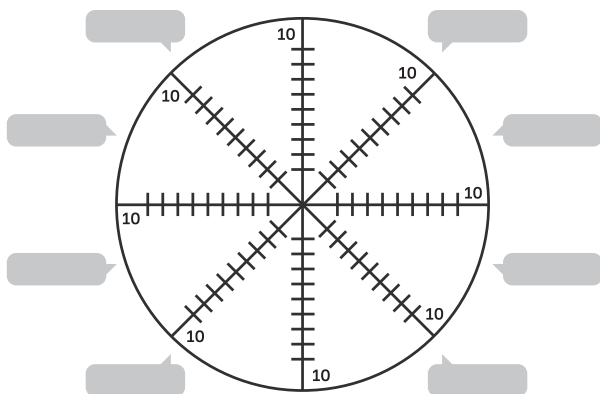

Шаг 4. Выполнение задания по книге-тренажеру с напарником.

Напарник – это участник группы, партнер по выполнению заданий, приведенных в рабочей тетради книги-тренажера в конце каждого урока. Выполнение заданий с напарником является одним из ключевых способов освоения родителями программы Клуба по трем причинам:

- **Гарантированное выполнение заданий**
Если оставить выполнение заданий в индивидуальном режиме, то для большинства родителей целевой группы велик риск того, что задания сделаны не будут: не хватит самоорганизации, навыка самостоятельной аналитической работы.
- **Навык положительной коммуникации**
Высказывая другому человеку свои мысли и чувства в условиях правил Клуба – уважения, внимания, принятия – участники начинают лучше понимать себя и прорабатывать свой личный опыт. Быть понятым и принятым особенно важно для родителей целевой группы, которые обычно встречают множество негативных оценок в свой адрес даже от тех, кто стремится им помочь, а также от самых близких людей.
- **Навык активного слушания**
Участники развивают свои способности поддерживающего слушания, без осуждения и поучений, что способствует развитию эмпатии и направленности на сотрудничество в коммуникациях. Для большинства родителей целевой группы это новый подход, отличный от привычных им стратегий слушания только себя в диалоге или постоянной оценки, критики собеседника.

Выбор напарников может быть организован Лидером разными способами. Лучше всего на начальном этапе тренингов в Клубе предоставить самим родителям выбрать себе напарника с учетом личных предпочтений. Если родители затрудняются это сделать, можно соединить пары произвольно, в том числе в игровом формате. Вне занятий для

выполнения домашних заданий родители могут объединяться в пары по своему желанию. Особенно продуктивным может быть объединение в пары супругов, родственников, которые посещают Клуб совместно при условии отсутствия между ними насильственных отношений. Как показывает практика, эффективным может быть не только фиксация пар напарников на длительной основе, но и организация смены напарников в течение изучения программы «Азбука счастливой семьи», например, при завершении изучения каждой темы. Таким образом у каждого участника может появиться возможность прорабатывать задания с пятью разными напарниками в течение всего курса.

Лидеру Клуба рекомендуется обращать особое внимание на то, как происходит обсуждение заданий по книге-тренажеру на встречах в Клубе. Многие участники поначалу применяют привычные для них деструктивные стратегии общения, такие как избегание или доминирование. При необходимости Лидер отдельно обращает внимание участников на правила Клуба, принятые участниками еще на первой встрече, в которые обязательно включено правило принятия друг друга, уважения к разным мнениям и отсутствия критики.

Бывает полезно уже на первом или втором тренинге одно из упражнений по книге-тренажеру сделать в демонстрационном режиме: одна пара участников выполняет задание, при этом остальная группа становится наблюдателями. Далее сначала участники пары, а потом и по очереди все в группе дают обратную связь по тому, как напарникам удалось проявить свое умение слушать с поддержкой, без оценки и критики. В такое демонстрационное упражнение лучше пригласить наиболее активных и поддерживающих родителей, чтобы у них получился хороший пример выполнения задания с напарником.

Пример выбора упражнения для выполнения с напарником на тренинге по Уроку 1.1. Откуда мы родом? Страница 46 в книге-тренажере, Задание № 2. Ресурсы рода. Время выполнения задания с напарником – до 10 минут со стороны

одного участника, общее время на выполнение всех пяти пунктов в задании – до 20 минут.

Шаг 5. Обсуждение.

По итогам ключевого упражнения и упражнения, сделанного с напарником по книге-тренажеру, Лидер организует обсуждение по теме текущей встречи. Важно заранее продумать вопросы для самоанализа, подводящие участников к ключевой мысли урока.

Пример вопросов для анализа темы Урока 1.1. Откуда мы родом? и Задания 2. Ресурсы рода:

- Как вы чувствуете себя сейчас, какие мысли появились по отношению к себе, чем хотелось бы поделиться?
- Что вы думаете о влиянии предыдущих поколений на настоящее семьи?
- Как вы думаете, что могут сделать родители сегодня, чтобы помочь своим детям вырасти устойчивыми и счастливыми?
- Что может сделать человек, чтобы взять себе лучшие качества своего рода, своей семьи?

Шаг 6. Ресурсное упражнение.

Важной особенностью работы Лидера с родителями группы риска в формате Клуба является необходимость учитывать, что для многих мам и пап характерна низкая ресурсность, негативная «Я-концепция», высокий риск эмоционального и родительского выгорания. В завершении каждой встречи, будь то социально-психологический тренинг по программе или неформальная встреча, необходимо уделить внимание тому, чтобы все участники ушли с положительными эмоциями. Особенно это важно для тех встреч, на которых обсуждается трудный личный опыт участников.

Ресурсное упражнение – это практическая активность участников, которая позволяет повысить уверенность родителей в собственных силах, способностях и возможностях для выхода из кризисных ситуаций. Оно способствует укреплению позитивного мировоззрения и направленности на положительные модели самореализации.

При выборе ресурсного упражнения, как и других видов упражнений для конкретной встречи в Клубе, Лидеру рекомендуется учитывать текущую стадию групповой динамики и индивидуальные особенности участников. Как правило, родители легко и охотно принимают ресурсные упражнения с элементами арт-терапии, а также основанные на вербальных техниках самоподдержки и положительной обратной связи друг другу.

Пример 1. Ресурсное упражнение «Я хорошая мама/я хороший папа, потому что...» (вариант со свечой). Ресурсное упражнение можно провести в форме самооценки позитивных изменений у родителей в необычном формате, приближенном к душевной беседе у костра. Заметим, что к завершающим тренингам по программе «Азбука счастливой семьи» и тем более к последующим неформальным встречам участники обычно уже легко включаются в подобные необычные форматы упражнений и даже приветствуют их. Перед началом упражнения Лидер предупреждает участников, что сейчас будет приглушен свет в помещении. Зажигает свечу в закрытом подсвечнике или электрическую свечку. Далее участникам предлагается передавать друг другу свечу так, чтобы каждый принявший ее поделился с другими своим пониманием того, почему он уже достаточно хороший родитель для своих детей. Инструкция от Лидера: «Дорогие родители, мы с вами уже освоили многие темы по книге-тренажеру. Разбирали психологические особенности детей разного возраста, способы помощи детям в трудных ситуациях и с трудным поведением, а также говорили не только о ваших детях, но и о вас самих. Сейчас самое время задуматься о том, чему вы уже научились в Клубе за прошедшие месяцы, какие положительные изменения произошли в ваших отношениях с детьми.

Предлагаю каждому подумать о том, что у вас теперь получается хорошо, почему можно сказать, что вы – достаточно хорошие мамы и папы... Мы будем передавать эту свечу по кругу. Тот, кто принимает свечу, продолжает такое предложение: “Я хорошая мама, потому что...” или “Я хороший папа, потому что...”. Можно рассказать не что-то одно, а все, что считаете нужным. Итак, начну с себя: “Я хорошая мама, потому что я стараюсь каждый вечер читать книгу своему ребенку, уделять ему хотя бы один час в день, например, играть, гулять или обсуждать новости его дня”». Лидер передает свечу первому участнику и помогает начать формулировать свою мысль. Далее участники по кругу принимают свечу и озвучивают свою точку зрения, почему они хорошие родители. В итоге Лидер завершает обсуждение позитивной обратной связью обо всех участниках, отмечает их успехи и изменения к лучшему за время занятий в Клубе.

Примечание: это упражнение хорошо воспринимается участниками и без использования свечи, при обычном освещении, когда в качестве передаваемого предмета используется, например, мягкая игрушка. Можно проводить его в завершении освоения программы.

Пример 2. Упражнение «Мои ресурсы». Инструкция от Лидера: «Разделите страницу на три столбца. Сделайте следующие заголовки для каждого из них: “ресурсные люди” – “ресурсные места” – “ресурсные занятия”. В каждый столбик впишите пункты из своей жизни, подходящие под каждую категорию. Поделитесь, пожалуйста, с группой своим опытом. Не забывайте в дальнейшем пополнять свою “копилку ресурсов” и обращаться к ней по мере необходимости».

Пример 3. Упражнение «Вопросы, которые помогут разобраться в себе». Инструкция от Лидера: «Ответьте, пожалуйста, на мои вопросы:

- Кто я?
- Что во мне заставляет меня гордиться собой?
- К чему я стремлюсь?

- Что у меня лучше всего получается?
- Что во мне меня восхищает?
- Что мне в себе нравится?
- Что другим нравится во мне?
- Кого я люблю?

Что нового вы узнали о себе? Поделитесь, пожалуйста, своими открытиями».

Пример 4. Упражнение «Ведро мусора». Материалы: листы бумаги, ручки, ведро для «мусора». Посреди комнаты Лидер ставит символическое ведро для мусора (это может быть канцелярская корзина или просто коробка). Участники имеют возможность поразмышлять, зачем человеку мусорное ведро и почему его нужно постоянно освобождать. Инструкция от Лидера: «Представьте себе жизнь без такого ведра: когда мусор постепенно заполняет комнату, становится невозможно дышать, двигаться, люди начинают болеть. То же происходит и с чувствами: у каждого из нас накапливаются не самые приятные нам чувства, например, обида, страх, гнев, стыд, тревога. Носить их в себе невозможно – это может привести к срывам, истерикам, болезням. Особенно если мы молчим о них и никак не проявляем себя. С этими чувствами нужно что-то сделать! Я предлагаю всем выбросить в мусорное ведро старые ненужные обиды, гнев, страх, стыд, тревогу. Для этого на листах бумаги напишите ваши негативные чувства: “я обижаюсь на...”, “мне стыдно за...”, и тому подобное. После этого рвите свои бумажки на мелкие кусочки, мните и комкайте их как угодно, а потом со всей силы выбрасывайте их в ведро!». После того, как все участники выполнили упражнение и «избавились» от своих негативных чувств, все в ведре перемешивается и высыпается в мусорный мешок. Лидер хвалит участников за прекрасную уборку.

Пример 5. Упражнение «Я молодец!». Упражнение выполняется в общем круге. Каждый участник делится своим положительным опытом и тем хорошим, что он сейчас может сказать про себя, начав со слов: «Я молодец, потому что...». Рекомендуется несколько кругов – так, чтобы

число высказываний «Я молодец» каждого участника дошло до пяти.

Пример 6. Упражнение «Мои ресурсы». Инструкция от Лидера: «У каждого из вас есть лист белой бумаги. Этот лист необходимо условно разделить на четыре части. Можно пользоваться карандашами, фломастерами, красками. После того, как разделите лист на четыре части, прошу вас приготовиться и постараться выполнять инструкции:

В верхней левой части листа я попрошу нарисовать вас то, что вам очень нравится и приятно для вашего слуха, это может быть несколько изображений. (Выполнение участниками.)

В верхней правой части листа я попрошу нарисовать то, что вам приятно и радует ваше зрение, то есть созерцание этого приносит вам удовольствие. Этим изображениям также может быть несколько. (Выполнение участниками.)

Теперь работаем в нижней левой части вашего листа. Это должно быть изображение того, что приятно, успокаивает, радует ваше обоняние, то есть приятные для вас ароматы, запахи. Изобразите предметы, которые источают те или иные запахи, их тоже может быть несколько. (Выполнение участниками.)

Последний нижний правый сектор вашего листа. Здесь должны появиться изображения всего того, что успокаивает, радует вас своими прикосновениями. В данном случае это могут быть не только неодушевленные, но и одушевленные предметы. (Выполнение участниками.)

Посмотрите, пожалуйста, на свои изображения. То, что вы изобразили на ваших листах – это тоже ваш ресурс. Это то, что может вам помочь в моменты усталости, в трудные минуты».

Шаг 7. Завершение.

Завершающая часть каждого тренинга или неформальной встречи в Клубе – это получение обратной связи от

участников по итогам занятия и прощание. Важно оставлять достаточно времени на то, чтобы каждый родитель мог кратко высказаться, отметить, что было для него наиболее важным и полезным. Уточнить, что именно из освоенного на встрече он готов применять на практике в своей семье. Так родители лучше осознают ключевые мысли по теме встречи и трансформируют эти осознания в конкретные действия для положительных изменений в своих семьях.

Примеры вопросов Лидера для завершения встречи:

- Подумайте и назовите основное чувство, возникшее у вас при обсуждении темы.
- Подумайте и назовите основную мысль, возникшую у вас при обсуждении темы.
- Что для вас было наиболее полезным сегодня, что вы думаете делать в связи с этим?
- Поделитесь, пожалуйста, своими размышлениями о сегодняшней встрече.
- С чем вы сегодня уходите, что берете с собой по итогам сегодняшней встречи?

6.8. Трудное поведение участников Клуба

Трудное поведение участников группы – это такие проявления со стороны отдельных родителей, которые препятствуют эффективной работе всей группы. Это может быть как активное, так и пассивное сопротивление. Начиная с Лидерам поначалу бывает сложно понять причину таких проявлений и справиться с собственными негативными эмоциями по их поводу, чтобы найти эффективные способы вовлечь таких родителей во взаимодействие и продуктивную работу группы.

Рассмотрим наиболее распространенные примеры трудного поведения участников Клубов, а также его причины

и проверенные методы работы по преодолению сложных проявлений.

В первую очередь Лидеру Клуба необходимо проанализировать причины трудного поведения участников его группы. В зависимости от выявленных причин определяются и меры, которые будут предприняты для устранения трудностей.

- **Причина № 1. Лидер нарушает принцип «равный – равному».**

Неуверенность Лидера (позиция «снизу – вверх», когда Лидер ощущает себя менее знающим, опытным, влиятельным, чем участники) – пожалуй, самая распространенная причина трудного поведения родителей в группе. Если даже сам ведущий встречи сомневается в том, насколько верно он действует, то это может спровоцировать сомнения в целесообразности таких встреч и у участников группы. Как следствие, кто-то начинает обесценивать факт участия в Клубе, игнорировать посещение тренингов и неформальных встреч. Или же отдельные участники могут в такой ситуации стремиться показать, что они намного лучше разбираются в теме, попытаться таким образом самоутвердиться на фоне не вполне уверенного в себе Лидера.

Другая крайность – это излишне самоуверенный Лидер (позиция «сверху – вниз», когда психолог занимает менторскую, директивную позицию). В ответ на элементы высокомерного отношения Лидера участники могут выражать свое скрытое или открытое сопротивление и даже вступать в конфронтацию (например, так: «не учите меня жить, у меня уже пятеро детей, сама могу других учить»).

Путь решения: Лидеру важно найти «золотую середину» отношений с участниками, даже проявляющими трудное поведение, и сохранять принцип «равный – равному». Это означает спокойное, доброжелательное, уважительное отношение к разному опыту участников, принятие этого опыта, поддержка и готовность оказать помощь, при этом

сохранение уверенности в своей компетентности, равно как и веры во внутренние ресурсы участников Клуба, в возможность положительных изменений в их семьях. Что характерно: чем больше опыта у Лидера в ведении социально-психологических тренингов в формате «равный – равному», тем меньше у него «трудных» участников в группе, тем быстрее происходит их включение в продуктивную работу.

- **Причина № 2. Неэффективная подача материала.**

Склонность Лидера проводить занятия в формате «родительского собрания», включая слишком много теории, лекционную подачу информации, сложные термины и упражнения, никак не связанные с актуальными жизненными ситуациями участников. Все это может провоцировать разные формы сопротивления, а в перспективе – устойчивое нежелание посещать Клуб.

Другая крайность: много упражнений и неформального общения в ходе тренингов, без достаточного анализа, рефлексии, фокусировки на ключевых мыслях занятий по темам книги-тренажера «Азбука счастливой семьи».

Путь решения: Пересмотреть наполнение занятия так, чтобы оно было основано на практически значимых упражнениях, адекватных для уровня понимания участников и их готовности к взаимодействию в группе, а также вело участников к ключевым выводам по темам программы.

- **Причина № 3. Недостаточный учет особенностей групповой динамики.**

Начинающему Лидеру на практике могут быть не вполне понятны проявления участников, свойственные отдельным этапам развития группы. Лидер может считать трудным поведением участников то, что является нормой для конкретного этапа групповой динамики и выбирать, соответственно, ошибочные меры влияния. Например, на первых встречах многие родители неохотно участвуют в упражнениях и делятся своими личными историями, поначалу присматриваясь к ситуации и друг к другу. В ответ Лидер может пытаться усиленно

вовлекать пассивных участников в активные упражнения и обсуждения, что часто не имеет успеха. У Лидера может нарастать недовольство тем, что он все «везет на себе», в то время как родителям «это не особо нужно», а участники могут саботировать посещение занятий, так как занятия проходят в форме, к которой они пока не готовы.

Другой пример: в первой трети цикла работы по программе тренингов Клуба (часто это вторая–пятая встречи) может усилиться конфронтация между отдельными участниками, или же агрессия и недоверие будут направлены непосредственно на Лидера вплоть до переходов на личности и отказа выполнять Правила группы. Ошибочным решением Лидера на данном этапе будет введение санкций и исключение конфронтеров из группы.

Путь решения: повышение информированности Лидера в ходе мастерских и групповых супервизий о практических аспектах управления групповой динамикой, развитие способности грамотно реагировать на трудное поведение участников с учетом особенностей процесса группового взаимодействия. Групповая динамика – это процесс, который только внешне выглядит спонтанным и неконтролируемым, однако на деле у него есть вполне определенные и предсказуемые стадии, определяемые их внутренней логикой.

Можно выделить следующие четыре стадии развития группы, которые являются «ключом» для выбора Лидером эффективных действий по управлению процессами.

1	Стадия развития группы	Знакомство (первая–вторая встречи)
	Описание	Участники отвечают для себя на вопросы, насколько здесь безопасно и комфортно, кому можно доверять, как себя лучше проявлять, есть ли смысл приходить сюда снова.
	Признаки поведения участников	Участники мало общаются между собой, стараются сесть дальше друг от друга, задают мало вопросов, склонны просто выполнять задания Лидера, активность низкая.
	Эффективная позиция Лидера	Лидер создает комфортную обстановку для участников, дает много позитивной обратной связи. Подводит к правилам группы. Знакомит родителей друг с другом и возможностями Клуба и организации, на базе которой он работает. Вовлекает в формат «равный – равному». Дает упражнения, близкие ожиданиям участников по форме взаимодействия, с минимумом стрессовой нагрузки и психотерапии.

2	Стадия развития группы	Распределение внутригрупповых ролей (вторая–пятая встречи)
	Описание	В группе могут появляться неформальные «лидеры», которые делают процесс более активным и эмоциональным, дезорганизуют работу группы, дают много возражений. Участники активно проявляют свои мнения и интересы («главное – это что я думаю и хочу»).
	Признаки поведения участников	Проявляются несколько участников, которые перетягивают все внимание на себя, часто возражают, претендуют на лидерство. Группа работает более активно, но часто отходит от темы и от правил.
	Эффективная позиция Лидера	Лидер использует возросшую активность группы для переключения участников на более сложные упражнения. Дает желающим участникам достаточно возможностей, чтобы выразить мнения, но контролирует при этом соблюдение принципов принятия, поддержки и формата «равный – равному» со своей стороны и между участниками.

3	Стадия развития группы	Продуктивная работа (основная часть встреч Клуба)
	Описание	Группа максимально работоспособна, сформировано доверие между участниками и к Лидеру, есть готовность к сотрудничеству. Группа проявляет способность к саморегуляции, исходя из балансов частных потребностей («я») и групповых интересов («мы»).
	Признаки поведения участников	Участники активны, свободно выражают свои мнения, охотно включаются в сложные задания, в том числе с необычными для них типами упражнений. Придерживаются согласованных правил. Атмосфера в группе спокойная, доброжелательная, благоприятствующая общему процессу.
	Эффективная позиция Лидера	Лидер поддерживает продуктивную работу группы через позитивную обратную связь, поощряет взаимопомощь участников на встречах Клуба и вне его рамок. Дает объективную обратную связь, акцентирует внимание на позитивных изменениях. Раскрывает сложную информацию через упражнения с элементами групповой психотерапии.

4	Стадия развития группы	Завершение (завершающие 1–2 встречи)
	Описание	Подведение итогов работы Клуба по программе «Азбука счастливой семьи» и согласование последующего этапа развития Клуба – неформальных встреч.
	Признаки поведения участников	Участники общаются свободно, охотно делятся выводами, много благодарят, сожалеют о завершении программы.
	Эффективная позиция Лидера	Лидер помогает участникам резюмировать их успехи и планы развития. Нацеливает на продолжение взаимодействия в формате поддерживающих встреч. Предлагает познакомиться с последующими активностями Клуба.

- **Причина № 4. Низкий уровень культуры участников.**

В Клубе могут быть участники, которые независимо от наполнения занятий, как и в любых иных обстоятельствах, привыкли выражаться грубо, перебивать собеседников, не соблюдать договоренности, намеренно говорить неправду, вести себя вызывающе, демонстрировать свое превосходство за счет принижения окружающих. Часто они считают опоздание нормой и не предпринимают усилий для того, чтобы быть вовремя. Такие проявления участников на начальном этапе работы Клуба встречаются достаточно часто вследствие в целом невысокого уровня культуры у многих участников из целевой аудитории.

Путь решения: правила группы, выработанные самими участниками под руководством Лидера (см. Раздел 6.5. Формирование правил в родительской группе). При необходимости рекомендуется индивидуальная работа с такими участниками для повышения их внутренней мотивации к соблюдению правил группы.

- **Причина № 5. Низкая мотивация к повышению родительских компетенций**

Это главная причина всех видов психологического сопротивления потенциальных и реальных участников Клуба. Родители могут не понимать, как работа с психологом в групповых занятиях Клуба поможет им улучшить ситуацию с детьми, если они уже много лет привыкли жить в текущих кризисных условиях. Например, родитель сам вырос в неблагополучной семье, давно стоит на учете как семья, находящаяся в социально опасном положении, неоднократно привлекался к ответственности за невыполнение родительских обязанностей, временно помещал детей в социальные учреждения по рекомендации органов профилактики или даже лишился родительских прав. Такой родитель постоянно сталкивается с негативными прогнозами в свой адрес и уже привык к ним.

Вместе с тем «трудные» мамы и папы из целевой группы

часто считают себя достаточно хорошими родителями, даже если они обеспечивают только минимальные базовые потребности детей («Дети накормлены, одеты, обуты, телефоны есть у них, что вам еще надо?»). В итоге даже хроническое семейное неблагополучие, насильственные методы воспитания и конфликтные отношения в семье могут стать своеобразной зоной комфорта. На первый план выходят потребности материального характера по принципу: «я не псих, мне к психологу не надо, не учите меня жить, лучше помогите материально». Такие родители могут находить разные поводы для того, чтобы не появляться в Клубе, даже если посещение занятий рекомендовано официально и включено в их план.

Путь решения: дополнительная работа Лидера с родителем в форме индивидуальных психологических консультаций, направленных на актуализацию понимания сути проблемы, необходимости работать над развитием своих родительских компетенций. Важно избегать директивности, осуждения, критики в адрес такого родителя, руководствоваться принципом «равный – равному», реализовать партнерскую позицию в согласовании его плана выхода из кризиса. Рекомендуемый подход – мотивационное интервью.

ВАЖНО: Если есть возможность, рекомендуется подключить к работе с такими низкомотивированными родителями «экспертов опыта», родителей с успешным выходом из аналогичной кризисной ситуации в результате того, что этот родитель следовал рекомендациям Лидера, изменил к лучшему семейную ситуацию по итогам прохождения программы Клуба. Такой успешный пример может повлиять на принятие положительного решения включаться в работу Клуба со стороны «проблемного» участника.

- **Причина № 6. Алкогольная зависимость.**

Это распространенная причина трудного поведения родителей целевой группы в качестве участников Клуба. В отличие от того случая, когда у родителя нет достаточной внутренней мотивации к изменению своего

родительского поведения, в ситуации с зависимостью необходимо учитывать еще и органические факторы. Такие родители могут понимать, что им нужно работать в группе Клуба, что это дает им практическую пользу для сохранения или возвращения детей в семью. Они могут охотно приходить на отдельные встречи, отмечая, что им нравится психологическая поддержка в Клубе. Однако часто они не могут справиться со своими стрессовыми реакциями и возвращаются к злоупотреблению алкоголем, даже если уже проходят или прошли наркологическое лечение. Такие мамы и папы могут прийти на занятие в нетрезвом виде, открыто это признавая, или пропускать встречи без объяснений. Далее они могут беспокоить Лидера во вне рабочее время, просить к себе особого отношения и разрешения на возобновление посещения тренингов в Клубе, где им ценна психологическая поддержка. Их амбивалентное отношение к посещению Клуба – это серьезный тест на профессионализм Лидера.

Путь решения: содействовать тому, чтобы у зависимого родителя была оптимальная, принимаемая им программа лечения и реабилитации. Совместно с Куратором необходимо задействовать психиатра-нарколога. Психолог и специалист в партнерстве могут взять на себя задачу по расширению вариантов медико-социальной реабилитации зависимого родителя, предлагать руководителю своей организации варианты социального сотрудничества с профильными благотворительными организациями и частными реабилитационными центрами. Занятия в Клубе по программе рекомендуется возобновить по мере достижения стадии становления ремиссии (около полугода трезвости). Тогда до этого момента родитель посещает только неформальные поддерживающие встречи Клуба. Однако могут быть и исключения, когда Лидер решает сохранить такого участника в текущей группе Клуба, несмотря на его многочисленные пропуски, в качестве меры психологической поддержки и сохранения контакта с его семьей. В этом случае Сертификат об успешном прохождении программы Клуба такому участнику не выдается, но Благодарностью

отмечаются его активность и мотивация, в связи с чем он приглашается для завершения освоения программы уже в следующую группу Клуба.

По мере возможности в работе с зависимыми участниками Клуба рекомендуется задействовать «экспертов опыта», уже прошедших успешно программу Клуба и сохранивших детей в семье или вернувших детей из учреждений домой.

Рассмотрим далее несколько типов трудного поведения участников, варианты анализа связанных с ними случаев и работы с ними в Клубе.

- **«Говорун»**

Такие родители многократно отклоняются от темы, рассказывают истории из своего опыта и разными способами стараются привлечь к себе внимание. Сложность состоит в том, что часто они неоднократно рассказывают о своем тяжелом жизненном опыте, и при этом бывают настолько доброжелательны, что их может быть неудобно прерывать.

Путь решения: Лидеру предлагается действовать исходя из его понимания причин такой ситуации. Порой участнику необходимо выговориться о переживаниях, крайне значимых для него. Такое откровение может произойти на контрасте с его предшествующей закрытостью на занятиях. В определенный момент, когда участник начинает доверять группе, у него может произойти «взрыв эмоций» – часто как ответ на то или иное упражнение по теме. В этом случае Лидеру необходимо организовать поддерживающее слушание такого участника, дать ему выговориться, если это уникальная для данного участника ситуация. По мере возможности Лидер делает «мостик» к теме занятия, вовлекает группу в анализ случая. При необходимости организует индивидуальную психотерапевтическую помощь участнику, если ему будет недостаточно поддержки группы в формате Клуба.

Пример 1. На занятии по теме «Детская психологическая травма» участница рассказала, что подвергалась сексуальному насилию со стороны собственного отчима. Она

отметила, что никогда в жизни не говорила об этом никому, но в Клубе впервые решилась поделиться. Группа поддержала, выразила ей уважение за то, что она нашла в себе силы выговориться, преодолеть детский страх. Так как эта участница долго пребывала в своих воспоминаниях и нуждалась в дополнительных внимании и поддержке, то с ее разрешения Лидер на основе этой истории провел дополнительное ресурсное упражнение для осознания родителями путей профилактики и помощи ребенку, подвергнувшемуся насильственным действиям. По итогам этой встречи участница стала одним из неформальных лидеров Клуба, начала проявлять себя значительно свободнее и позитивнее, чем это было раньше.

Пример 2. Участник на каждой встрече пытается рассказывать разные интересные случаи из своей жизни, считает себя экспертом по вопросам воспитания, старается по каждому вопросу высказать подробно свое мнение и быть в центре внимания. Лидер перехватывает инициативу в ведении беседы, корректно благодарит участника за мнение и четко обозначает, что время встречи ограничено, и в Клубе уважается мнение каждого участника, а это значит, что у каждого должно быть достаточно времени для высказывания. Лидер напоминает, что у каждого есть возможность обсудить все вопросы дополнительно со своими напарниками, а также в чате группы или в режиме индивидуальной консультации с Лидером вне тренинга или встречи.

Путь решения: возможно, такой участник действительно хочет получить признание в Клубе, пытается быть полезным другим своими советами. В таком случае дополнительно можно доверить ему отдельные функции в помощь Лидеру в организации работы Клуба. Например, напоминать в чате о предстоящих тренингах или встречах, организовывать помощь по запросу отдельных участников. При необходимости Лидер проводит с таким проблемным участником индивидуальную консультацию, чтобы прояснить понимание Правил, а также оценить его эмоциональную устойчивость. Если участник после всех усилий Лидера не корректирует свое поведение, возможно, речь идет

о расстройстве психиатрического спектра и тогда требуется консультация специалиста.

- **«Критик»**

Встречаются родители, которые активно выражают свое негативное отношение буквально ко всему, что происходит в Клубе, в их жизни и в жизнях других людей.

Пример. В Клуб комиссией по делам несовершеннолетних была направлена участница, не являющаяся ядром целевой аудитории Проекта «0–4». Она обратилась в органы опеки с намерением написать отказ от родного сына-подростка. Двенадцатилетний мальчик не хотел учиться, все время посвящал компьютерным играм, брал без спроса деньги у матери на эти игры. Женщина много сил отдавала своему бизнесу, на сына времени не оставалось. Она была в разводе и негативно относилась к отцу своего ребенка, фактически изолировала их друг от друга. Склонялась к авторитарному стилю воспитания. После кражи крупной суммы денег мальчик сбежал из дома. Мать тем временем заявила в полицию, что ее сын – вор и его необходимо привлечь к ответственности. В полиции женщине объяснили, что к ответственности готовы привлечь ее саму за ненадлежащее выполнение родительских обязанностей. Согласие посетить Клуб она дала только чтобы ее не поставили на учет как неблагополучную семью. В течение первых трех встреч участница проявляла сопротивление, негативное отношение ко всему происходящему и давала Лидеру понять, что она, успешная предпринимательница, не готова сидеть рядом с «маргиналами, алкоголиками и бывшими детдомовцами». Лидер понимала, что перед ней потенциальный неформальный «лидер» группы, поэтому в меру давала возможность проявлять себя, но так, чтобы это не было во вред всей группе. Лидер поддерживала участницу, когда она высказывалась по теме занятия, и ограничивала ее негативную активность, когда та пыталась показать свое превосходство. Лидер предложила участнице как опытному руководителю взять на себя функцию помощника тренера в качестве хранителя Правил, озвучивать их в

начале каждой встречи и помогать группе соблюдать их. Лидер показывала на собственном примере, как относиться с принятием и поддержкой к каждому участнику группы. Постепенно критикующая участница включилась в тренинговый процесс, заинтересовалась темами и практическими упражнениями. К четвертой встрече она призналась, что пересмотрела свое отношение к Клубу: «Раньше я думала, как мне добиться изменения поведения сына, а теперь поняла, что это мне самой надо менять свое поведение...» Ее отношения с сыном значительно улучшились. Подросток возобновил посещение школы, а свои интересы онлайн-играми стал реализовывать в секции киберспорта, которую мама согласилась оплачивать. Также участница привела на занятия в Клуб мужа, с которым зарегистрировала брак в период прохождения программы. Вместе они освоили «Азбуку счастливой семьи», что положительно сказалось на семейной ситуации. К завершению цикла тренингов участница из активного критика превратилась в сторонника и помощника Клуба.

Путь решения: Лидеру важно понимать причину негативного настроения со стороны конкретного родителя. Возможно, это один из признаков того, что группа находится на стадии внутригруппового распределения ролей, что обуславливает рост конфликтов между участниками, негатива в адрес Лидера. В этом случае Лидеру полезно следовать рекомендациям по эффективным действиям и управлению динамикой группы, приведенным выше. Как показывает опыт, даже самые негативно настроенные участники Клуба по мере продвижения по программе проявляют свою заинтересованность и готовность к сотрудничеству, но при ряде условий: соблюдении формата «равный – равному» со стороны Лидера и непрерывной фасилитации позиции взаимного уважения и принятия в группе. Критикующие участники со временем и при внимательном выстраивании отношений с ними могут стать неформальными лидерами группы, поддерживающими тренера. Особенно если они являются носителями ценного для других участников опыта.

- **«Пассивный»**

Такие участники могут долго проявлять себя как наблюдателя в группе. Они почти не задают вопросов и так мало говорят, что Лидеру может быть неясно, насколько они усваивают хотя бы необходимый минимум информации по темам встреч Клуба.

Пример. Одинокий отец долго был самым молчаливым участником Клуба. При этом он всем давал пример дисциплинированности: приходил вовремя, держал слово и не пропускал занятия. Но в остальном озадачивал Лидера. Он молчал, старался сесть подальше ото всех, никогда не смотрел Лидеру и другим участникам в глаза. Внешний вид мужчины внушал тревогу: бритая голова, наколки, сбитые кулаки. Лидер Клуба иногда обращалась к нему с вопросами как к многодетному отцу, но не слишком часто, чтобы он мог сам выбрать удобную для себя меру включенности в процесс. В середине освоения программы он неожиданно взял слово и многое стало ясно. Мужчина был из тех, кого «воспитала улица», он привык, что «человек человеку – волк», а лучшая защита – это нападение. Он отбыл несколько сроков наказания в местах лишения свободы. Его закрытость, молчаливость оказались следствием особенностей его личной истории и недоверия к людям. Как он сам потом говорил, именно на занятиях в группе Клуба он впервые за много лет почувствовал себя нужным, уважаемым человеком, с которого даже хотят взять пример: на тот момент он уже много месяцев сохранял трезвость и близился срок его снятия с учета у нарколога. Лидер так направляла беседу, чтобы у мужчины была возможность делиться своим успешным опытом избавления от зависимости. Постепенно он стал одним из наиболее влиятельных участников Клуба. Позиция Лидера «равный – равному», принятие и учет индивидуальных особенностей участника помогли ему раскрыть свои лучшие качества и внутренние ресурсы. Мужчина продолжал ходить на встречи Клуба и после того, как суд уже восстановил его в родительских правах. Он увидел для себя смысл в том, чтобы стать опорой своим детям, и призвание в новой для себя социальной роли «эксперта опыта», а также в помощи

другим – тем, кто пока идет по пути реабилитации от зависимости.

Путь решения: варианты могут быть разными, поскольку зависят от причины таких проявлений у конкретных участников. Если это случилось разово, можно предполагать плохое самочувствие участника или занятость его мыслей чем-то срочным, что не имеет отношения к тренингу. В случае низкой активности участника на протяжении многих тренингов Лидеру полезно задуматься, с чем это может быть связано:

- нежелание участника включиться в групповой процесс (связано с его низкой мотивацией или с ощущаемым им дискомфортом от пребывания в группе);
- неспособность участника в полной мере воспринимать материал (может быть связано с неэффективной подачей материала Лидером или сниженными интеллектуальными способностями родителя, языковым барьером).

При этом Лидеру полезно помнить, что даже из позиции наблюдателя участники получают много полезного, имеют возможность учиться на опыте других родителей, обдумывать собственную позицию по темам тренингов и встреч Клуба. Возможно, «наблюдателям» нужно несколько больше времени, чтобы освоиться в группе. Не стоит их торопить и выводить в центр внимания: они обязательно проявят себя, если Лидер будет продолжать относиться с уважением к их выбору уровня активности, создаст атмосферу принятия и поддержки, наполнит тренинги практически значимыми упражнениями и разбором случаев из жизни участников Клуба.

6.9. Статус «эксперта опыта» и наставничество в дальнейшем развитии Клуба

Отличительной особенностью Клуба «Устойчивая семья» является ориентация на развитие горизонтальных связей поддержки для семей группы риска. Родители с тяжелым

жизненным опытом зачастую более восприимчивы к влиянию и мнению людей своего круга, чем к рекомендациям специалистов.

Наставничество по методу «равный – равному» со стороны так называемых «экспертов опыта» является высокоэффективным элементом практики Клубов «Устойчивая семья». Родители, которые ранее сами были в кризисных ситуациях, но уже успешно преодолели их: справились с зависимостью, освободились из мест лишения свободы, сняли ограничения или восстановились в родительских правах, забрали своих детей домой – пользуются заслуженным уважением участников Клуба. Чувствуя свою авторитетность, они охотно делятся личным опытом с теми, кто еще только пытается решить аналогичные проблемы. Опыт работы многих Лидеров Клубов показывает, что одно только присутствие на встречах таких успешных «экспертов опыта» значительно повышает вовлеченность всех участников и их мотивацию к изменениям.

Оптимально включать в каждую новую группу Клуба, работающую по программе «Азбука счастливой семьи», хотя бы 1–2 «экспертов опыта», приглашать их на установочную встречу по программе и далее, по возможности, на весь цикл тренингов и неформальных встреч Клуба «Устойчивая семья».

Почему наставничество с привлечением «экспертов опыта» эффективно в работе Клуба:

1. Участники охотнее и лучше усваивают материал, опираясь на поддержку людей, которые становятся для них примером реалистичности выхода из кризиса даже в самых тяжелых случаях. Им доверяют как людям своего круга и охотно берут их в напарники даже те родители, кто изначально был слабо мотивирован. Все это работает на высокую посещаемость занятий, сплоченность группы и ускорение позитивных изменений.
2. Наставники закрепляют собственные позитивные изменения в росте родительских компетенций, проходя программу уже не в качестве обычных участников, а в

качестве членов команды – «экспертов опыта». Наставники отмечают, что по-новому воспринимают весь материал программы «Азбука счастливой семьи», так как по мере взросления детей появляются новые вопросы и есть желание развиваться дальше.

3. Лидер Клуба и Куратор получают в лице «экспертов опыта» поддержку в работе с участниками-новичками по разным вопросам, в том числе в рамках комплексного социально-психологического сопровождения семей. Наставники часто берут на себя инициативу не только в помощи в ходе тренингов и встреч в Клубе (временный присмотр за детьми, организация чаепития, подготовка материалов для тренинга и т.д.), но и по разным вопросам социальной поддержки других участников (бытовая помощь, содействие в трудоустройстве и т.д.), а также по вопросам укрепления мотивации к ведению трезвого образа жизни и повышения жизнестойкости семьи в целом.

Статус «экспертов опыта» получают наиболее успешные участники Клуба, которые освоили программу «Азбука счастливой семьи» и получили Сертификат. Рекомендуется наиболее активных наставников определять в дальнейшем как ответственных за неформальные мероприятия Клуба в режиме поддерживающих встреч, за организацию совместного активного семейного отдыха и взаимопомощи в сотрудничестве с Куратором, индивидуальную поддержку новых участников Клуба.

Важно учесть: наиболее мотивированы на такую волонтерскую деятельность в Клубе «Устойчивая семья» те «эксперты опыта», которые сравнительно недавно достигли значимых для них результатов. В первое время они охотно делятся своим опытом с новичками, им важно получать одобрение и внимание со стороны. Ими движет внутренняя мотивация быть полезными другим семьям, подняться на новую ступень социального признания, которая приходит на смену прежнему неодобрению и отвержению. Такие родители охотно создают видеозаписи о работе Клуба, участвуют в мероприятиях для специалистов: круглых

столах, стратегических сессиях, конференциях, форумах и так далее – предлагая развернутую обратную связь, что положительно сказывается на качестве услуг в организации.

Однако по прошествии примерно одного года с момента значительных улучшений в жизни своих семей волонтерская активность таких наставников снижается. Они окончательно налаживают взаимодействие с детьми, быт, профессиональную деятельность, личную жизнь и обретают надежную устойчивость, способность справляться самостоятельно. Они привыкают жить благополучно, предпочитая в дальнейшем не вспоминать о пережитых ранее трудностях.

Настаивать на продолжении участия «экспертов опыта» в работе Клуба «Устойчивая семья» после формирования такой устойчивости спустя 2–3 года уже не стоит. Поставленную перед междисциплинарной командой задачу по восстановлению способности семьи самостоятельно справляться с кризисом в отношении этих участников можно считать полностью выполненной.

Гораздо важнее предоставить возможность стать «экспертом опыта» – делиться своими успехами, получать одобрение, чувствовать свою социальную значимость, помогать другим – тем участникам, которые только достигли первых результатов и теперь нуждаются в закреплении успехов через предъявление своего опыта и через подтверждение его социальной значимости.

Пример. Участница Клуба была ограничена в родительских правах судом с указанием основной причины – «алкогольная зависимость». На занятиях Клуба, примерно с середины курса, она много рассказывала о своем трудном детстве, о том, как ее бил отчим, а потом и муж. На фоне такого обращения она начала употреблять алкоголь: он был для нее как снотворное, способ снять стресс. Она обращалась в полицию, но так как не было тяжких повреждений, мужа привлекали только к административной ответственности. В итоге ситуация обернулась так, что она попала в реанимацию после жестоких избиений мужа, а ее младший ребенок оказался в учреждении для сирот.

Только тогда обидчик получил реальный срок и оказался в местах лишения свободы. На занятиях Клуба участница получала много поддержки, понимания и принятия. Это помогало ей восстановить веру в себя и свои силы. Она получала дополнительно индивидуальную психотерапевтическую помощь, работала с наркологом. После успешного освоения программы в Клубе она сама вызывалась быть наставником для других мам, которые попали в похожую тяжелую ситуацию, вызванную насилием: «Я хочу, чтобы они поверили в себя, не опускали руки, у всех все получится, семья и дети – это самое главное, что есть в жизни!» После общения с ней многие мамы приняли решение о том, чтобы начать работу со специалистами, а не просто терпеть домашнее насилие и подвергать риску свою жизнь и жизнь своих детей.

6.10. Отзывы родителей о Клубах «Устойчивая семья»

«За время занятий в клубе мне удалось прийти к решению пройти курс лечения от алкогольной зависимости, наладились отношения с детьми, я стала по-другому реагировать на поведение детей, стала прислушиваться к их мнению и просьбам. Мои дети вернулись в семью. Супруг вернулся с СВО. После общения с ним пришли к общему мнению и определили общие методы воспитания».

Дарья Б.

«Самое важное и положительное изменение, которое произошло – я научилась понимать и принимать саму себя! Перестала заниматься самокопанием и критикой. Только на занятиях поняла, как влияет мое состояние на семью. Сейчас могу позволить уделить время себе, отдохнуть от быта, и все члены семьи меня в этом поддерживают, ведь им нужна бодрая и счастливая мама и жена. Я в свою очередь с радостью уделяю время и помогаю им».

Елена Ш.

«За свои 40 лет я прошла через многое, многое в жизни видела и испытала: несчастное детство, юность в колонии, разочарование в любви, непонимание и осуждение окружающих. Детей рожала, чтобы не быть одной и чтобы кто-то меня любил, кому-то я была нужна. Дети появились, и появились новые проблемы, с которыми я справиться не смогла. На самом пике моего депрессивного состояния меня позвала психолог в Клуб “Устойчивая семья”. Низкий всем вам поклон, всем, кто причастен к этой команде: организаторам, авторам, лидерам, психологам и, конечно, родителям. Я находилась в группе с равными мне людьми, которые не осуждали, а обсуждали, делясь своим жизненным опытом, и помогали в развитии».

Оксана Б.

«Мне очень понравились все занятия, это живое общение, эта поддержка и понимание психолога, после такого общения вырастают крылья. Особенно запомнилось занятие вместе с детьми. Хочется продолжать занятия, встречи в неформальной обстановке, праздники вместе с детьми – для меня это и отдых, и возможность получить новые полезные знания, помочь другим родителям».

Светлана С.

«Очень понравилась работа Клуба, профессионализм Лидера. Было все очень понятно, доступно, полученную информацию использую в воспитании своих детей. Подружилась с другими мамочками. Много с ними обсуждаем, советуемся друг с другом».

Светлана Я.

«Хочется отметить высокий профессионализм авторов книги-тренажера “Азбука счастливой семьи”. Их глубокое знание темы, практический опыт позволили нам активно вовлекаться в обсуждение и обмениваться ценными знаниями и опытом. Теперь я чувствую себя более уверенным родителем».

Кристина А.

«Очень рада, что мне довелось быть с вами! Занятия очень интересные и познавательные, помогают разобраться в каждой мелочи начиная со своего детства. Также понять откуда проблема в той или иной ситуации и найти ее решение. На занятиях затронуты очень важные темы, которые порой вызывают улыбку на лице либо слезы, которые сами бегут ручьем.... Но к завершению каждый из нашей небольшой группы выходил с легкостью и желанием идти дальше, развиваться и покорять вершины. Огромный интерес приносит игровая форма, которая открывает наши чувства!»

Евгения К.

«Огромное спасибо за помощь! Вы помогли мне понять себя и разложить свои мысли по полочкам, и сделать свежий глоток воздуха, чтобы двигаться вперед. Я иначе взглянула на мои отношения с детьми, нашла свои сильные и слабые стороны. Работать еще есть над чем, но главное – вы помогли мне понять, в каком направлении двигаться. Спасибо!»

Елена С.

«Мне было легко и приятно приходить в Клуб. Это моя первая учеба после школы. Я думаю, что была старательной и понимающей ученицей, я даже вела тетрадь с домашними заданиями. Я поняла, что дети и семья – это самое главное для меня».

Ирина С.

«Клуб “Устойчивая семья” и наш лидер Наталья очень помогли мне наладить отношения со своими детьми, проще относиться ко всему происходящему, во многих ситуациях выбирать себя. Наша Наталья – самая добрая и отзывчивая, понимающая, умная и мудрая женщина! Именно она дала понять и помогла разобраться во всем происходящем! А “Азбука счастливой семьи” настолько понятно и

просто написана, что ответы на многие вопросы находятся с легкостью. Упражнения заставляют задуматься о многом, очень глубоко! Спасибо Вам за такую возможность посещать родительский клуб».

Ирина Г.

«Я очень люблю своих детей, на занятиях я научилась тому, как важно проявлять свою любовь к ним, свою заботу. Спасибо за необходимые знания!»

Анастасия Ж.

«Что я могу сказать? В самом начале проекта думала, что это все пустое, одни слова и, как говорится, никаких действий. Но потом я увидела и убедилась, что занятия дают свои плоды. Я пришла в клуб неуверенным в себе человеком, но благодаря занятиям я стала уверенной, поднялась самооценка. Наладила отношения с сыном, научилась находить к нему подход согласно его возрасту. Я стала более мягкой к своему ребенку. Также в отношении противоположного пола стала более разборчива. И теперь смотрю, как человек относится ко мне, к моему ребенку, что и как он делает ради будущей семьи. Я бы точно порекомендовала пройти занятия в Клубе для того, чтобы наладить гармонию и мир в семье, услышать и понять своих детей. Очень благотворный и сильный проект. Рекомендую всем!»

Клавдия Т.

«Занятия в клубе много для меня открыли, мое детство было проведено с родителями, которые пили. Я многое не получила от родителей, занятия в клубе дали многому объяснение, сложились моменты, которые меня преследовали по жизни, стало много более понятно».

Анна П.

«В клубе в каком-то смысле происходит объединение людей. Мы обсуждали историю из своей жизни, истории из книги. Смотрели видеолекции. Это было нужно и важно. Случаи с детьми и в семьях были близки мне. Получается, что я не одна такая. Всем трудно, и многие хотят изменить свое поведение или условия, в которых находятся. А некоторые еще не понимают, что меняться надо, чтобы сохранить семью. Я состою на профилактическом учете и в какой-то мере рада, что попала в клуб. Надеюсь, мое участие в нем не пройдет для меня даром. Помощь, доброе отношение и беседы запомнились. Некоторые темы, конечно, были трудными и не всегда понятными. Хорошо, что остаются контакты и возможность позвонить, получить помощь от психолога. Хорошо, что появилось место, где можно собраться и обсудить все вопросы. Спасибо всем!»

Людмила В.

«После смерти мамы я оказалась перед непростым выбором и тревогой за себя, своего ребенка и моих многочисленных братьев и сестер. Я в одночасье стала многодетной мамой. Как это пережить и что делать? Участие в клубе стало поддержкой и в каком-то смысле опорой. Психолог и участницы помогли мне поверить в себя. Пока занимались, добавился еще один повод для тревоги – это беспокойная обстановка в приграничье. Занятия помогли справляться с тревогой. Общение положительно повлияло на меня и, значит, на мою семью. Мне было трудно найти нужные пути решения сложных вопросов личного характера, моего непростого детства и взросления. Встречи в клубе и те упражнения, темы, которые мы разбирали, смотрели видео и др., помогли разобраться, а где-то пересмотреть свой опыт, реакцию, эмоции. И теперь я понимаю, что в доверительной беседе можно разобраться в причинах своих неудач, опасениях, получать помощь и поддержку. Мне понравилось участвовать в занятиях. Необычно. Я впервые участвовала в таких встречах. Обсуждение тем с напарником, просмотр видеолекций, возможность спросить и высказаться – было трудно, но интересно. Получила

поддержку, понимание. Новые знакомства, новые знания стали полезными приобретениями. Сравнив свою историю с историей других, понимаю, что все не так уж сложно. Все в моих руках! Отличный опыт. Желаю всем участницам у нас и в других клубах успехов и интересных встреч!»

Анжела Ч.

«Это замечательный проект, который дает людям, попавшим в трудную семейную ситуацию, возможность выйти из нее. Дает возможность росту как личности и, главное, учит коммуницировать с окружающими без вреда для себя и окружающих. Для меня это стало хорошим этапом роста как психологически зрелой личности. Спасибо за возможность мыслить иначе, смотреть на происходящее вокруг здраво и уверенно. Большое уважение тому, кто дал эту возможность, и тому, кто вел нас все это время – нашему лидеру Наргиз Эльдаровне!»

Виктория И.

«Самое нужное и важное обучение в моей жизни. Клуб затрагивает очень важные темы для любого человека, помогает решить проблемы, принимать себя и окружающий мир. Клуб научил меня любить, понимать, принимать и быть благодарной! Спасибо большое и процветания!»

Елизавета А.

«Очень понравилось проходить программу под руководством Анны. Занятия проходили интересно, я получила много новых знаний. Я не люблю вспоминать детство, но на занятиях вспоминала, и меня поддерживали. Очень важной темой для меня была тема про ресурсы. Благодаря занятиям в Клубе я научилась лучше понимать своих детей».

Валентина Г.

«Клуб помог мне раскрыться, сбросить те обиды, которые были во мне с самого детства. Это словно как сбросить оковы и легко идти вперед».

Виоллета Ф.

«Здесь как в семье, можно открыться, поделиться наболевшим, и тебя поймут и помогут. Мне было сложно, но именно здесь удается преодолевать трудности. Остаюсь в клубе, пойду снова еще на один курс».

Алина А.

«Очень понравились занятия. Все просто и понятно объясняли, на конкретных историях из жизни, часто на моих же примерах/вопросах. Главное, что я поняла – что никогда не поздно налаживать отношения со своими детьми. А как это сделать правильно и максимально комфортно для всех, научили в Клубе “Устойчивая семья”. Очень рада, что смогла посещать данные занятия. Жаль, что раньше не было ничего подобного».

Марина У.

«Теперь понимаю причины трудного поведения детей. Не всегда получается справиться с непослушанием, но злости и раздражения уже нет. Понял, что моим детям нужно развиваться, общаться со сверстниками. Решили, что дети будут ходить в детский сад. Прошли с детьми медкомиссию, оформили все документы. Наши дети пошли в садик!»

Григорий К.

«Я познакомился с другими родителями. У меня с ними похожие трудности в отношениях с детьми. В клубе можем поговорить о жизни, о детях. Много спрашиваю у мамочек про воспитание девочек. Мне всегда советы дают. Я тоже

делюсь своим отцовским опытом. Еще узнал про возрастные кризисы детей. Теперь понимаю, что поведение дочки нормальное, она же растёт, учится самостоятельности. В этом году в школу пойдёт».

Владимир И.

«Благодаря встречам клуба я теперь понимаю происхождение проблем в воспитании детей. Проблемы пока не исчезли. Но это уже не вызывает у меня чувства прежней безнадежности и беспомощности. Теперь я меньше срываюсь на детях».

Марина К.

«На встречах в клубе пришло понимание – то, что происходит со мной и моей семьей в настоящее время, связано с моим прошлым. Что общаюсь с дочерью, воспитываю ее так, как воспитывали меня. Дочь в Центре, но мы с ней теперь много общаемся по телефону и когда приезжаю к ней. Теперь я точно знаю, что ее упрямство, ленивость, небрежность в обращении с вещами от моего воспитания. Я еще не знаю, как у меня будет получаться это изменить. Но понимаю, что крики и наказания не помогут».

Ольга А.

«Научилась распределять время, чередую труд с отдыхом. Стала обращаться за помощью к специалистам и к своим родителям. Научилась распределять обязанности среди членов своей семьи, больше им доверять».

Екатерина Б.

«Ребенок стал более разговорчивым, делится своими планами, переживаниями. Спрашивает совета, планируем время вместе».

Валентина К.

«Наладила контакт со старшей дочкой. Уговорила мужа изменить отношение к детям. Стало меньше скандалов в семье. Старшая дочь больше не агрессивует на брата. В школе стала вести себя спокойнее. Классный руководитель отметила изменение поведения. У меня самой прошла депрессия, теперь я вижу, как нужно дальше общаться с семьей. Конечно, до идеала далеко, но в сложных моментах я консультируюсь с лидером Клуба».

Наталья Е.

«Я поняла, что болезнь ребенка – это данность, с которой можно жить. Муж тоже успокоился, перестал говорить о разводе. Мы нашли подход к ребенку, наше общение стало достаточно гладким. Я поняла, как люблю своего ребенка. Мы с мужем думаем о втором ребенке».

Юлия Б.

«Я посмотрел на свою семейную ситуацию с другой стороны. Мы с женой подходим друг другу. Я понял, что она не виновата, что наш ребенок – инвалид. И я тоже не виноват. Важно ориентироваться на будущее, а не искать виновных в прошлом. Мы решили сделать ремонт в квартире и поехать на море с ребенком летом. Я перестал соревноваться со своим братом. Мы стали часто ездить к нему в гости. С мамой пока трудно, мало общаюсь, но, думаю, все наладится. Мы подумываем с женой родить второго ребенка».

Николай К.

«Я поняла, как важно понимать и принимать чувства ребенка. Стараюсь выделять время на то, чтобы обсуждать, чтобы вместе найти пути к восстановлению наших отношений. Я поняла, как важно быть терпимой, понимающей и поддерживающей, чтобы ребенок почувствовал, что он всегда может обратиться ко мне за помощью или советом. Отношения с супругом и детьми значительно улучшились.

Но самое главное, что мой старший сын вернулся в семью и наши отношения наладились».

Елена Д.

«За время участия в клубе и после рождения четвертого ребенка муж стал более ответственно относиться ко мне и к моим детям. Дает больше времени мне на отдых. Начал делать ремонт своими силами, привлекая к труду моего сына от первого брака».

Екатерина К.

«Самая главная трудность, как оказалось, была в моей голове. Самое сложное и трудное – объяснить самой себе, что ты у себя одна. И это получилось у меня благодаря нашим встречам. Каждое наше занятие было для меня важным и нужным, каждый раз новое открытие. Все мысли и знания я разложила по полочкам в своей голове и постараюсь не забывать все, о чем мы говорили на занятиях. Могу сказать, что за это время я стала совершенно другим человеком и мне стало легче жить и дышать. Мир заиграл другими красками, спасибо».

Елена Н.

«Улучшила свои отношения с мамой, научилась не только правильно выставлять личные границы, но и ценить опыт предшествующих поколений, проявлять свою благодарность. Практические упражнения и домашние задания помогли мне наладить взаимопонимание с дочерью-подростком, я стала получать от дочери больше помощи и поддержки. Таким образом, мне стало легче восстанавливать свой родительский ресурс, я стала чувствовать свою значимость и нужность в клубе. Готова быть наставником для других родителей. Я стала увереннее в себе, у меня пропали страхи, и я готова к новым личным отношениям».

Мария З.

6.11. Жизненные ситуации родителей Клубов «Устойчивая семья»

Жизненные истории родителей описываются на основе мониторинга, личных дел, наблюдений Лидеров Клубов, полуструктурированных интервью в ходе заполнения входных и завершающих анкет Клубов. Анализ результатов мониторинга позволяет отследить фактические изменения в состоянии, ресурсах, компетенциях родителей и их способности справляться самостоятельно с возможными кризисами. Также созданные на его основе краткие «жизненные ситуации» становятся для Лидеров Клубов и других специалистов источником веры в успех, поводом для положительных эмоций и профилактики профессионального выгорания. Некоторые жизненные ситуации родителей, описанные кратко, без погружения в детали, приводим в этом разделе.

**Ирина С., 25 лет. Сын, 6 лет. Дочери, 3 года и 1 год.
Лидер Клуба – Елена Смоленцева. Краснодарский край.**

На момент начала работы с семьей 2 ребенка Ирины находились в реабилитационном центре. Сама Ирина жила с сожителем. Родилась она в полной семье, но в 10 лет получила тяжелую психологическую травму – ее мама погибла в ДТП. Потерю матери Ирина переживала с трудом, пыталась покончить с собой. Все это с ее слов происходило неоднократно. Отец воспитывал Иру «как умел», помогали ему часто сменяющие друг друга сожительницы, что добавляло семье неустойчивости. Родной старший брат Ирины рано уехал из дома, жил далеко, встречаются они редко. В более старшем возрасте Ирина стала часто прибегать к алкоголю как к способу утешения. С момента рождения своих детей она не исполняла родительские обязанности, не могла обеспечивать их материально. Старшие дети неоднократно помещались в СРЦН, а младший ребенок – в районную больницу. Ирина не имеет профессии. Первый и официальный супруг избивал ее на глазах старшего

сына. Ирина считала, что именно из-за этого у мальчика возникли проблемы с речью. Ирина пришла в Клуб для того, чтобы вернуть старших детей в семью из реабилитационного центра. Также ей нужна была поддержка, чтобы справиться с зависимостью. За время прохождения программы Ирина перестала употреблять алкоголь. Навела в доме порядок. Она ответственно отнеслась к обучению, для нее Клуб оказался одушиной, она стремилась посетить каждый тренинг, проявляла активность, инициативность. Когда болела младшая дочь, Ирина вынуждена была пропустить несколько занятий, но эти темы она изучила с Лидером индивидуально на дому, в рамках патронажа. Сожитель Ирины, который в это время нянчился с младшей дочерью, тоже принимал участие в обсуждениях и совместной работе (он присоединялся к работе, выступая напарником). В настоящее время 3-летняя дочь Ирины возвращена в родную семью. Сын Ирины пока находится в реабилитационном центре – ему необходимо дополнительное медицинское обследование в детской краевой больнице. Также мальчику предварительно ставят диагноз «умственная отсталость», с которым специалисты не согласны. Нарушения скорее всего связаны с задержкой речи вследствие психологической травмы. В связи с этим организована диагностика нейропсихолога и дефектолога в Москве, посредником выступила «Азбука семьи». Специалисты настаивают на снятии диагноза «умственная отсталость». После определения и прояснения маршрута реабилитации ребенок будет возвращен в родную семью, а специалисты продолжают работу с ним по рекомендованной нейропсихологом схеме. Стоит сложная задача подготовки к школе.

Вероника М., 18 лет. Сын, 1 год.

Лидеры Клуба – Вера Семёнова и Наталья Аврамова.

Нижегородская область.

На момент старта работы 6-месячный сын Вероники находился в учреждении для сирот. Сама она не имела жилья,

профессии, работы и находилась в подавленном психологическом состоянии. Вероника росла в неполной семье, ее воспитывала мать, своего отца она не знала. У матери было много мужчин. В периоды отсутствия мужчин мать теряла психологическую устойчивость, не справлялась с собой. В это время в отношении Вероники было жестокое обращение и эмоциональное отвержение. С рождением младшего брата с тяжелым заболеванием положение Вероники в семье ухудшилось. Мать перестала замечать ее. В 8 лет после очередного избиения матерью Вероника попала в госучреждение для сирот. Около года она прожила там, после чего суд вынес матери предупреждение, и она забрала Веронику домой. Отношения в семье на время стали лучше: у матери появился заботливый мужчина, она чувствовала себя стабильно, проявляла меньше агрессии. Но детско-родительские отношения остались нарушенными – ответственность за Веронику мать на себя не брала. В подростковом возрасте Вероника осталась жить одна. В 16 лет она забеременела. Мама не помогала. Отец ребенка, сам в прошлом воспитанник учреждения для сирот, заботиться о Веронике не мог. После тяжелых преждевременных родов Веронику выписали домой без ребенка, так как сын родился недоношенным, его оставили в стационаре. Вероника одна в течение 6 месяцев пыталась справиться с трудностями и забрать сына, но без помощи ей это не удалось. На тот момент она сама жила у чужих людей с двумя детьми, за которыми присматривала как няня. Навещать сына Вероника не могла, не имела никаких финансовых средств для этого и испытывала огромное чувство стыда, вины. Куратор в регионе Светлана Гринберг обнаружила сына Вероники в Доме ребенка далеко от места проживания мамы. Ее разыскали, пригласили в Клуб «Устойчивая семья», взяли на комплексное сопровождение в рамках Проекта «0–4». В процессе работы Клуба и благодаря сопровождению Вероника воссоединилась с 6-месячным сыном. Ей предоставили возможность временного проживания в реабилитационном центре вместе с малышом. Специалисты центра стали для девушки заботливой семьей. Благодаря им она научилась чувствовать себя и

ребенка, понимать потребности сына. За время посещения Клуба Вероника бросила курить. Начала осваивать бытовые навыки, получать профессию мастера маникюра. Однако негативный детский опыт Вероники, длительное отвержение со стороны матери, жестокое обращение по отношению к ней и отсутствие опыта материнской любви не позволили за короткий срок работы сформировать материнскую доминанту и надежную привязанность к ребенку. Вероника приняла решение отказаться от дальнейшего сопровождения со стороны специалистов и покинула центр. Специалисты с согласия Вероники предприняли усилия по семейному устройству ребенка. Сын Вероники передан на усыновление. Замещающая семья в случае желаний молодой мамы поддерживать контакт с ребенком готова обеспечивать сохранение их связи.

Дарья Б., 36 лет. Муж Алексей, 41 год. Дочь, 10 лет. Сыновья, 8 и 6 лет.

Лидер Клуба – Ирина Бова. Краснодарский край.

На момент начала работы в Клубе все трое детей находились в учреждении. Дарья родилась в полной многодетной семье, была четвертым ребенком. Родители много работали, поэтому часто оставляли ее на старших сестер и брата. В выходные дни они выпивали, чтобы отдохнуть и расслабиться, иногда скандалили. За непослушание применяли физическое наказание. В официальном браке Вероника 17 лет, воспитывает 3 детей. После рождения младшего сына совместно с мужем начали распивать спиртные напитки, стали часто ругаться из-за разногласий в воспитании детей и выполнения бытовых обязанностей. Супруг Дарьи не оказывал никакой помощи несмотря на отсутствие у него работы, и Дарье одной было тяжело справляться с 3 детьми и домом. После объявления мобилизации муж решил пойти в добровольцы. С сентября 2022 года Дарья находилась в постоянном стрессе, срывалась на детей из-за того, что они не слушаются, шумят и кричат. Стала употреблять спиртные напитки уже вне зависимости от

наличия компании, времени суток и дня недели. Перестала обращать внимание на детей, не следила за их внешним видом и санитарными условиями в доме. Супруг, приезжая в отпуск из зоны проведения СВО, совместно с Дарьей распивал спиртные напитки. Происходили конфликты в присутствии детей из-за приступов ревности со стороны мужа. В результате ухудшения ситуации дети были помещены в ГКУ СО КК «Кущевский СРЦН». Дарья рассказывает: «Как только дети оказались в реабилитационном центре, у меня появился страх, что об этом узнает мой супруг, и тогда он меня может убить. Но я не только боялась. Мне самой хотелось исправить отношения с мужем и со своими детьми. Поэтому я решила стать участником Клуба “Устойчивая семья”. Пройдя курс в Клубе, я приняла важное для себя решение о лечении от алкогольной зависимости. До прихода в Клуб я не рассматривала ситуацию как зависимость и не признавала ее. Спасибо огромное за создание такого замечательного Проекта и Клуба! Благодаря книге “Азбука счастливой семьи” я стала эмоционально понимать своих детей и супруга, отношения с мужем, с детьми улучшились». Все трое детей Дарьи вернулись из учреждения домой.

Ольга А., 43 года. Дочь, 10 лет.

Лидер Клуба – Галина Ничкасова. Краснодарский край.

На момент начала работы дочка Ольги находилась в учреждении. Детство мамы было сложным. Ее родной отец злоупотреблял алкоголем и в итоге умер после обострившихся заболеваний на почве употребления. Ольга имеет негативный опыт жестокого обращения – пьяный отец избивал ее, кричал на нее. В 2023 году семья Ольги была поставлена на учет в категорию СОП по факту жестокого обращения с дочерью. В воспитательной практике Ольга прибегала к использованию физических наказаний, а также приказов, угроз, критики, нотаций и др. Ольга – инвалид 2 группы, профессионального образования не имеет. Ребенок с декабря 2023 года находился в СРЦН. В Клубе

Ольга осознала влияние собственного негативного детского опыта на отношения с дочерью. Регулярно стала посещать дочку в СРЦН, передавать ей и ее новым друзьям игры, сладости. На встречах Клуба с гордостью рассказывала о дочери, обращалась к другим участникам за советами по воспитанию. Регулярно посещала встречи в Клубе, являлась активной участницей обсуждений, выполняла домашние задания, приходила раньше назначенного времени, чтобы индивидуально обсудить прочитанное с психологом. Психоэмоциональное состояние Ольги значительно улучшилось. Она пришла к пониманию, что ее проблемы в настоящем имеют корни в прошлом: физическое насилие послужило причиной возникновения нарушений и в ее речи, и в искаженных представлениях о воспитании. Ольга поняла, что усвоенная модель взаимодействия с ребенком не способствует положительному воспитанию дочери. Общение с дочерью стало более содержательным, доброжелательным. По прошествии времени и работы над собой Ольга не держит зла на своего отца и благодарна матери, что она несмотря на все беды, которые пережила их семья, старалась сохранить отношения. Сцены насилия из детства Ольги послужили живыми иллюстрациями к темам части «Детская психологическая травма» книги-тренажера для всей группы. Сама она отмечает: «На встречах в Клубе я поняла, что все, что происходит со мной и моей семьей в настоящее время, связано с моим прошлым. Что воспитываю дочь так, как воспитывали меня. Раньше я кричала, била дома посуду. Сейчас у меня самой будто сил прибавилось, проблемы не кажутся уже такими большими и нерешаемыми. За время в Клубе я не разбила ни одной тарелки!». Свою 10-летнюю дочку Ольга забрала из центра в мае. После того, как состоялся суд, она прошла медкомиссию, официально устроилась на работу в оздоровительный лагерь на побережье, дочь находилась вместе с ней, отдыхала в этом же лагере. В выходные дни Ольги они вместе ходили на концерты и выступления артистов. К началу учебного года Ольга с дочерью вернулись домой, мама пошла на работу, дочка отправилась в школу, они продолжают улучшать свои взаимоотношения.

**Арина К., 31 год. Сын, 13 лет. Дочери, 12 лет и 1,5 года.
Лидер Клуба – Ирина Ивушкина. Нижегородская область.**

На момент начала работы в Клубе трое детей были в учреждении. В детстве Арина вместе с братом-близнецом жила в деревне, практически с рождения воспитывалась бабушкой. Мать жила в городе, вела асоциальный образ жизни, пыталась устроить свою личную жизнь. Воспоминания о детстве теплые, бабушку вспоминает с благодарностью. В 8 классе (бабушка тогда сильно заболела, а затем умерла) детей забрала в город мать. Было очень тяжело привыкнуть к городу, к новой школе, большому классу, учителям, соседям – все казалось чужим. С матерью были постоянные ссоры. Агрессивные нападки на Арину со стороны матери сохраняются и сейчас. Образование у Арины 11 классов, профессионального не получала. В 17 лет у нее родился первый ребенок. Отношения с отцом старшего сына были тяжелыми: конфликты, ссоры, драки. Через год в жизни Арины появился новый молодой человек, от которого она родила дочь. Но мужчина оказался с наркотической зависимостью, и Арина попыталась расстаться с ним еще до рождения дочки. Но он ее преследовал, оказывал давление, физическое и психологическое насилие, шантажировал детьми, не хотел уходить из квартиры (Арине бабушка оставила 4-комнатную квартиру). Длилось это несколько лет, в этот же период Арина стала употреблять алкоголь. В то время дети были помещены в СРЦН впервые. Потом в жизни Арины появился Константин – отец младшей дочки. В феврале 2024 года семья была признана находящейся в ТЖС. Все трое детей были временно помещены в детский дом на основании заявления матери. Специалистами отдела опеки были даны предписания: установить радиаторы отопления в двух комнатах и сделать ремонт в квартире. В злоупотреблении алкоголем Арина и Константин не были замечены органами опеки. С момента помещения детей в детский дом Арина еженедельно навещала их, всегда приходила с гостинцами. Ежедневно старшие дети созванивались с мамой. Арина интересовалась проблемами детей, их настроением, самочувствием. Можно

отметить, что и Арина, и Константин были мотивированы на решение проблем: сделали собственными силами косметический ремонт в квартире, навели порядок. Константин имеет стабильную работу, Арина временно подработывала до момента возвращения детей в семью. В середине апреля 2024 года всех троих детей вернули в семью. Арина и после возвращения детей продолжила посещать Клуб «Устойчивая семья». Она часто консультируется по вопросам воспитания детей и особенностей взаимоотношений с подростками. Дома в настоящее время поддерживается порядок, старшие дети выступают в качестве помощников – как и рекомендовала Лидер Клуба. В последнее время специалисты организовали Арине встречу с консультантом городского Центра занятости по поводу прохождения обучения на курсах профессиональной подготовки. В ближайших планах устройство младшей дочки в детский сад и обучение в Центре занятости на мастера ногтевого сервиса.

Ольга М., 42 года. Сын, 14 лет.
Лидер Клуба – Светлана Вылегжанина. Воронежская область.

Ольга росла в хорошей, любящей семье. Ольгу любили и баловали. Семья благополучная, оба родителя вели здоровый образ жизни. Старший сын живет и работает в Китае. С младшим у Ольги возникают сложности. Это ребенок от второго брака. В семье никто не употреблял спиртные напитки. Имеют свой дом, оба родителя работают. Материально обеспечены. Ольга с семьей переехала из Казахстана. Переезд, судя по ситуации, послужил для ребенка основным травмирующим событием. Смена окружения, привычного образа жизни негативно сказались на состоянии и, как следствие, поведении. Ребенок отказывался ходить в школу, состоял на учете в КДН. Стоял вопрос о помещении подростка в специализированную школу. В результате он был помещен в СРЦН. На занятиях в Клубе Ольга смогла понять психологию подростков, осознала

происходящее с сыном. Домашние задания она выполняла совместно с мужем. Вместе создали правила своего дома, обозначили ответственность сына в быту и в учебе. На момент завершения курса Ольга овладела базовыми знаниями из области семейной и детской психологии, вместе с мужем они пересмотрели отношения с сыном. Подросток вернулся в родную семью, ему сменили школу, вопрос о специализированном учреждении больше не стоит. Сама Ольга отмечает: «Изначально в Клуб мы пришли вместе с супругом, но по семейным обстоятельствам муж начал часто уезжать в командировки. Я ходила за двоих. Мне было так интересно, я так была вовлечена в жизнь Клуба, что после обсуждения на наших встречах бежала домой и там со своими родными пробовала все техники и упражнения. Всей семьей мы создали семейное древо, которое занимает теперь почетное место в нашем доме. Отношения с сыном улучшились, мы стали говорить о чувствах и переживаниях, ушли из нашей семьи ссоры, мы стали больше времени проводить вместе. Мы с мужем не стараемся изменить нашего ребенка, мы меняем тактику общения. Большое спасибо за приобретенный опыт и стимул к саморазвитию! Хотелось бы еще продолжать наши встречи в Клубе “Устойчивая семья”!»

**Марина Е., 36 лет. Сыновья, 5 лет, 2 года, 5 месяцев.
Лидер Клуба – Лариса Баранова. Нижегородская область.**

Марина Е. и Александр П. (супруги) воспитывают двоих старших детей. Младший ребенок на момент начала работы находился в доме ребенка. Мальчик родился с синдромом Дауна и был помещен в медицинское учреждение из-за осложнений послеродового периода. В перинатальном центре ему была сделана операция по удалению части кишечника, после чего ребенка переместили в учреждение для сирот. Марина сама воспитывалась в благополучной полной семье. Травмирующим событием уже во взрослом возрасте считает рождение ребенка с синдромом Дауна,

занесение инфекции ребенку в перинатальном центре и операцию по удалению части кишечника. Как мама особенного ребенка испытывает страх перед будущим. Возникает много вопросов об особенностях развития детей с синдромом Дауна. Отношения с супругом в связи со сложившейся ситуацией были сложными. Было утрачено взаимопонимание. Во время прохождения тренингов в Клубе «Устойчивая семья» была снижена зашкаливающая поначалу тревога мамы в отношении будущего ребенка. Мама получила возможность высказать многие пожелания супругу в процессе общения в Клубе, что было невозможно сделать ранее, так как супруг уходил от контакта. Родители в Клубе начали тесно общаться с приемной мамой детей с синдромом Дауна. Благодаря новому знакомству они значительно расширили представления об особенностях развития детей с таким диагнозом. Родители забрали ребенка домой сразу после выписки из больницы. Оба супруга согласны с мнением Лидера Клуба о том, что для стабилизации семейных отношений им необходима помощь семейного психотерапевта.

Ольга К., 37 лет. Дочери, 6 лет, 1 год 8 месяцев, 5 месяцев.

Лидер Клуба – Лариса Баранова. Нижегородская область.

На момент начала работы младшая дочь находилась в доме ребенка на основании акта полиции. Ольга была обнаружена на улице в ноябре в состоянии наркотического опьянения без верхней одежды с раздетым ребенком (девочке был 1 месяц) на руках. Как стало известно после начала работы с семьей, сама Ольга в детстве пережила развод родителей и распад семьи. В результате она воспитывалась у родного дяди, о котором отзывается с теплотой. Старшие девочки оставались в семье. Младшей потребовалось длительное лечение в больнице Нижнего Новгорода из-за переохлаждения. Поначалу не было никакой возможности выстроить диалог, от супруга Ольги поступали звонки

с угрозами главному врачу дома ребенка. Контакт с семьей был установлен только после того, как Ольга оформила развод с супругом и вышла замуж за отца своего младшего ребенка. Ольга и ее новый муж стали вместе посещать тренинги в Клубе «Устойчивая семья». Ольга успешно прошла диагностику в наркологическом центре, где признали, что лечение ей не требуется. Супруг успешно работает, параллельно занимается ремонтом в квартире. Во время тренингов в Клубе Ольге удалось проанализировать свой предыдущий опыт воспитания детей (у нее есть еще две дочери, уже совершеннолетние, проживают отдельно). Наибольший отклик вызвала у нее тема формирования детско-родительской привязанности. Во время прохождения этой темы Ольга на многое в своей жизни посмотрела другими глазами и приняла решение не дожидаться окончания срока пребывания младшей дочери в учреждении, а ускорить процесс по ее возвращению домой, что супруги и сделали. Были выполнены все условия со стороны родителей, и младшая дочь вернулась в семью. Несовершеннолетние дочери Ольги все это время проживали в семье, средняя дочь посещала группу дневного пребывания дома ребенка, что позволяло маме полноценно работать со специалистами на этапе сопровождения и восстановления.

7. Документы и методические материалы для работы Клубов «Устойчивая семья»

По представленному ниже QR-коду вы найдете документы и методические материалы, необходимые Лидерам Клубов и руководителям организаций для внедрения практики Клубов «Устойчивая семья».

1. Пример Сертификата Лидера Клуба «Устойчивая семья».
2. Пример Удостоверения курсов повышения квалификации по программе «Повышение профессиональных компетенций специалистов-психологов по проблематике реабилитации родителей «группы риска» с применением программы «Азбука счастливой семьи».
3. Пример Приказа Нижегородской области о создании Клубов «Устойчивая семья».
4. Примерное Положение о клубе «Устойчивая семья», разработанное Нижегородской областью и доработанное авторами практики.
5. Сценарий и методические материалы для проведения квест-игры «Семейный терем», направленной на привлечение новых родителей в Клуб «Устойчивая семья».
6. Анкета для записи на тренинги Клуба «Устойчивая семья».
7. Анкета для завершения тренингов Клуба «Устойчивая семья».
8. Наблюдения Лидеров в ходе тренингов, зафиксированные в отчете «Форма наблюдений».
9. Посещаемость участников, зафиксированная в «Графике посещаемости и активности».
10. Пример Сертификата родителя об успешном освоении программы в Клубе «Устойчивая семья».



8. Список рекомендуемой литературы для Лидеров Клубов «Устойчивая семья»

1. Аверкина О.Г., Зверева Е.А., Касицина Н.В. и др. Приемный ребенок в школе. Подсказки приемным родителям. – М.: Большая перемена, 2013. – 32 с.
2. Авдеева Н.Н., Хаймовская Н.А. Развитие образа себя и привязанностей у детей от рождения до трех лет в семье и доме ребенка. – М.: Смысл, 2003. – 152 с.
3. Азарова Л.А. Психология девиантного поведения: учеб.-метод. комплекс / Л.А. Азарова, В.А. Сятковский – Минск: ГИУСТ БГУ, 2009. – 164 с.
4. Алдашева, А.А. Стрессоустойчивость и стиль саморегуляции у приемных родителей / А.А. Алдашева, М.Е. Зеленова, О.В. Рунец. Сб.: Психология стресса и совладающего поведения: ресурсы, здоровье, развитие. – 2016. – С. 12–14.
5. Александровский Ю.А. Пограничные психические расстройства: Учеб. пособие для слушателей системы последиплом. образования. – 3-е изд., перераб. и доп. – М.: Медицина, 2000. – 495 с.
6. Алексеева И.А. Жестокое обращение с ребенком. Причины. Последствия. Помощь / И.А. Алексеева, И.Г. Новосельский. – 4-е изд., перераб. и доп. – М.: Национальный фонд защиты детей от жестокого обращения, 2020. – 470 с.
7. Амонашвили Ш.А. Искусство семейного воспитания: педагогическое эссе. – 7-е изд. – М.: Амрита-Русь, 2016. – 335 с.
8. Амонашвили Ш.А. Как любить детей: опыт самоанализа. – М.: Амрита-Русь, 2017. – 173 с.
9. Антонов А.И., Медков В.М. Социология семьи. М.: Изд-во МГУ: Изд-во Международного университета бизнеса и управления, 1996. – 304 с.
10. Антонович О.С. Стратегии формирования психологической готовности родителей к взаимоотношениям с будущим ребенком // Сборники конференций НИЦ «Социосфера» / Комплексный центр социального

- обслуживания населения, г. Орск, Россия, 2013. – С. –12.
11. Байярд Роберт Т., Байярд Джин. Ваш беспокойный подросток. Практическое руководство для отчаявшихся родителей. – М.: Академический проект, 2018. – 220 с.
 12. Берковиц Л. Агрессия: причины, последствия и контроль: Секреты причин насилия, мотивов убийств, гнева, враждебности, ненависти, разрушения, предрасположенности личности к насилию. – СПб.: Прайм-ЕВРОЗНАК; М.: НЕВА, 2001. – 510 с.
 13. Бёрджесс Энтони. Заводной апельсин / пер. Бошняк В. – М.: АСТ, 2022 – 256 с.
 14. Блонский П.П. Избранные психологические и педагогические сочинения: в 2 т. / под ред. А.В. Петровского; АПН СССР. – М.: Педагогика, 1979.
 15. Бодров В.А. Проблема преодоления стресса. Часть 2. Процессы и ресурсы преодоления стресса // Психологический журнал. 2006. С. 115–116.
 16. Божович Л.И. Личность и ее формирование в детском возрасте. – М.: Питер, 2008. – 398 с.
 17. Божович Л.И. Проблемы формирования личности: избр. психол. тр. / под ред. Д.И. Фельдштейна – изд. 2-е, стер. – М.: Издательство «Институт практической психологии»; Воронеж: НПО «МОДЭК», 1997. – 352 с.
 18. Борба Мишель. Чуткие дети. Как развить эмпатию у ребенка и как это поможет ему преуспеть в жизни – М.: Манн, Иванов и Фербер, 2021. – 320 с.
 19. Боулби Дж. Создание и разрушение эмоциональных связей. – М.: Канон+, 2021. – 272 с.
 20. Боулби Дж. Привязанность. М.: Гардарики, 2003. – 447 с.
 21. Брагинский В. Почему дети плохо ведут себя в школе? // Здоровье детей. – 2005. – № 23. – С. 38–42.
 22. Бусыгина Н.П., Подушкина Т.Г., Фреик Н.В. Социальные науки и детство. – [Электронный ресурс] – URL: <https://doi.org/10.17759/ssc.2021020101> – Том 2, № 1, 2021 – с. 7–23.

23. Ван дер Колк Бессел. Тело помнит все: какую роль психологическая травма играет в жизни человека и какие техники помогают ее преодолеть. – М.: Эксмо, 2020. – 464 с.
24. Варга А.Я. Введение в системную психотерапию. – 5-е изд., стер. – М.: Когито-Центр, 2011. – 181 с.
25. Варга А.Я. Психологическая коррекция взаимоотношений детей и родителей / А.Я. Варга, В.В. Столин // Вестник Московского университета. Серия 14 «Психология». – 1986. – № 4. – С. 78.
26. Варга А.Я. Структура и типы родительского отношения: диссертация кандидата психологических наук: 19.00.01. – М., 1986. – 209 с.
27. Варга А.Я. Теоретические основы системной семейной психотерапии: учебное пособие / А.Я. Варга, Г.Л. Будинайте // Системная семейная психотерапия: классика и современность. – М.: Класс, 2005. – 144 с.
28. Василюк Ф.Е. Переживание и молитва. – 2-е изд., испр. и доп. – М.: Смысл, 2021. – 244 с.
29. Венгер Л.А. Игры и упражнения по развитию умственных способностей у детей дошкольного возраста / Л.А. Венгер и др. – Москва: Просвещение, 1989. – 128 с.
30. Верни Томас. Тайная жизнь ребенка до рождения / Томас Верни, Джон Келли. – М.: ЦРК «Аква», 1994. – 117 с.
31. Винникотт Д.В. Семья и развитие личности. Мать и дитя: рук. по нач. взаимоотношениям. – Екатеринбург: Литур, 2004. – 390 с.
32. Винникотт Д.В. Маленькие дети и их матери. – Москва: Класс, 2013. – 80 с.
33. Влияние изменения раннего социально-эмоционального опыта на развитие детей в домах ребенка: коллективная монография / Р.Ж. Мухамедрахимов, Н.В. Никифорова, О.И. Пальмова [и др.]. – М.: Национальный фонд защиты детей от жестокого обращения, 2009. – 296 с.
34. Вне фокуса: на что не хватает внимания в семейном устройстве // Сборник материалов: региональный опыт, интересные практики, рассказы приемных родителей. – [Электронный ресурс] – URL: <http://>

- detivokrug.ru/images/docs/Sbornik-2018.pdf, М.: БФ «Здесь и сейчас», 2018 г.
35. Воронова А.А., Татусь В.Н. Духовно-нравственные основы семьи: Учебное пособие. Оренбург: Южный Урал, 2019. – 206 с.
 36. Выготский Л.С. Воображение и творчество в детском возрасте. – СПб.: Союз, 1997. – 91 с.
 37. Выготский Л.С. Педология подростка. Психологическое и социальное развитие ребенка. – СПб. [и др.]: Питер, 2021. – 221 с.
 38. Выготский Л.С. Психология развития человека. – М.: Смысл; Эксмо, 2003. – 1136 с.
 39. Выготский Л.С. Собрание сочинений: в 6 т. – М.: Педагогика, 1982–1984.
 40. Выготский Л.С. Игра и ее роль в психическом развитии ребенка // Вопросы психологии. – 1966. – № 6. – С. 62–68.
 41. Гарбузов В.И. Концепция инстинктов и психосоматическая патологии. – СПб. : СОТИС, 1999. – 319 с.
 42. Гиппенрейтер М.В. Бегство к себе: жизнь подростка. – М.: АСТ, 2014. – 192 с.
 43. Гиппенрейтер Ю.Б. Общаться с ребенком. Как? – М.: АСТ; Астрель, 2008. – 238 с.
 44. Гиппенрейтер Ю.Б. Чувства и конфликты. – М.: АСТ, 2014. – 160 с.
 45. Гласс Кэти. Будь моей мамой. Искалеченное детство. – Москва: Рипол классик, 2011. – 384 с.
 46. Григович И.Н. Синдром жестокого обращения с ребенком: Диагностика. Помощь. Предупреждение. – 2-е изд. – Национальный фонд защиты детей от жестокого обращения, 2012. –184 с.
 47. Губанова Н.Ф. Игровая деятельность в детском саду, для детей 2–7 лет. – М.: Мозаика-Синтез, 2008. – 384 с.
 48. Двуреченская Л., Убоженко А., Ордина З. и др. «Родные люди»: программа повышения ресурсности замещающих семей с родственной опекой / под ред. Т.О. Арчаковой. – М.: БДФ «Виктория», 2022. – 90 с.

49. Джонсон Сью. Обними меня крепче. 7 диалогов для любви на всю жизнь. – М.: Манн, Иванов и Фербер, 2023. – 320 с.
50. Долгова В.И., Капитанец Е.Г., Дедушева Н.Н. Исследование адаптации первоклассников с учетом гендерных различий // Ученые записки университета им. П.Ф. Лесгафта – 2021. – № 12 (202). – С. 486–493.
51. Дольто Франсуаза. На стороне подростка. – Екатеринбург: Рама Паблишинг, 2013. – 423 с.
52. Дубровина И.В., Дандарова Ж.К., Реан А.А. Психология подростка. Самое полное руководство для психологов, педагогов и родителей. – М.: АСТ, 2008. – 512 с.
53. Егоров В.С. Воспитательный потенциал замещающей семьи // Молодой ученый. – 2018. – № 25 (211). – С. 258–261.
54. Ефимкина Р.П. Психология развития // Методические указания. Новосибирск: Новосибирский гос. ун-т, 2004. – 54 с.
55. Захаров А.И. Как предупредить отклонения в поведении ребенка: Кн. для воспитателей дет. сада и родителей. – М.: Просвещение, 1986. – 127 с.
56. Захаров А.И. Происхождение детских неврозов и психотерапия. – М.: Эксмо-Пресс; Апрель Пресс, 2000. – 448 с.
57. Захарова Ж.А. Методика и технология работы с замещающими семьями: учебное пособие. – Кострома: Авантитул, 2009. – 264 с.
58. Захарова Ж.А. Методика формирования педагогических компетенций у замещающих родителей. – [Электронный ресурс] – URL: <https://cyberleninka.ru/article/n/metodika-formirovaniya-pedagogicheskoy-kompetentnosti-u-zameschayuschih-roditeley/viewer>.
59. Зиновьева Н.О., Михайлова Н.Ф. Психология и психотерапия насилия: Ребенок в кризисной ситуации. – СПб.: Речь, 2003. – С. 3–135.
60. Изучение отношения россиян к использованию «насильственных» методов воспитания и дисциплинирования детей, физических наказаний. Аналитический отчет по результатам массового опроса населения РФ. – М.: ООО «Сити фест», 2019. – 52 с.

61. Ильдарханова Ч.И. Генеративное поведение российских мужчин в условиях демографического кризиса: монография. – Казань: Изд-во Академии наук РТ, 2012. – 224 с.
62. Калина О.Г. Роль отца в психическом развитии ребенка / О.Г. Калина, А.Б. Холмогорова. – 2-е изд., стер. – М.: Форум: Инфра М, 2017. – 110 с.
63. Капилина (Пичугина) М.В., Панюшева Т.Д. Приемный ребенок: жизненный путь, помощь и поддержка. – 2-е изд. – М.: Никая, 2015. – 432 с.
64. Катаева А.А., Стребелева Е.А. Дидактические игры в обучении дошкольников с отклонениями в развитии: Пособие для учителя. – М: Владос, 2004. – 224 с.
65. Кащенко В.П. Педагогическая коррекция. Исправление недостатков характера у детей и подростков: [Пособие для студ. сред. и высш. учеб. заведений]. – 4-е изд., стер. – М.: Academia, 2006. – 300 с.
66. Кек Грегори К., Купеки Регина М. Воспитание ребенка-сироты, пережившего душевную травму. – Испр. и доп. изд. – М.: Irisbook, 2012. – 287 с.
67. Китаев-Смык Л.А. Психология стресса: психологическая антропология стресса. – М.: Акад. проект, 2009. – 943 с.
68. Ковалев В.В. Психиатрия детского возраста : Рук. для врачей. – 2-е изд., перераб. и доп. – М.: Медицина, 1995. – 558 с.
69. Коваленко-Маджуга Н.П. Перинатальная психология. – СПб., 2010. – 316 с.
70. Комаров К.Э. «Трудные» дети: инструкция по взаимодействию: методическое пособие для сотрудников органов внутренних дел. – М.: Генезис, 2009. – 220 с.
71. Кон И.С. Люди и обстоятельства. Детство и юность // 80 лет одиночества. – М.: Время, 2008. – 428 с.
72. Кон И.С. Ребенок и общество: учеб. пособие для студентов вузов, обучающихся по психол. и пед. специальностям. – М.: Academia, 2003. – 336 с.
73. Копытин А.И. Теория и практика арт-терапии. – СПб. [и др.]: Питер, 2002. – 366 с.

74. Корчак Януш. Как любить ребенка. Оставьте меня детям. Воспитательные моменты. – М.: АСТ, 2019. – 476 с.
75. Кочетов А.И. Работа с трудными детьми: Кн. для учителя / А.И. Кочетов, Н.Н. Верцинская. – М.: Просвещение, 1986. – 160 с.
76. Красницкая Г.С., Рудов А.Г. Сборник материалов в помощь принимающим родителям (Поезд Надежды-Москва). – Москва, 2013.
77. Кукушин В.С. Теория и методика обучения. – Ростов-на-Дону : Феникс, 2005. – 474 с.
78. Кулагина И.Ю. Возрастная психология: развитие ребенка от рождения до 17 лет. Москва, 1998.
79. Куликова Т.А. Семейная педагогика и домашнее воспитание: Учеб. для студентов высш. пед. учеб. заведений. – 2-е изд., испр. и доп. – М.: Academia, 2000. – 231 с.
80. Куусмаа А., Изюмская А., Петрановская Л. и др. Мама на нуле – М.: Самокат, 2018. – 432 с.
81. Лангеймер Й., Матейчек З. Психическая депривация в детском возрасте. – Прага: Авиценум, 1984. – 334 с.
82. Ланцбург М.Е. Психотерапия и клиническая психология: методы, обучение, организация. Материалы Росс. конф. 26–28 мая 1999 г., Санкт-Петербург. – Иваново, 2000. – С. 312–320.
83. Левин Амир, Хеллер Рейчел. Подходим друг другу. Как теория привязанности поможет создать гармоничные отношения. – М.: Манн, Иванов и Фербер, 2022. – 256 с.
84. Левин П.А. Пробуждение тигра. Исцеление травмы. Природная способность трансформировать экстремальные переживания. – М.: АСТ, 2007. – 316 с.
85. Ледлофф Жан. Как вырастить ребенка счастливым. Принцип преемственности. – М.: Генезис, 2002. – 206 с.
86. Леонтьев А.Н. Лекции по общей психологии: учебное пособие для студентов высших учебных заведений, обучающихся по специальности «Психология». – 5-е изд., стер. – М.: Смысл: Academia, 2010. – 509 с.

87. Леонтьев А.Н. Психологические основы дошкольной игры // Избранные психологические произведения. Т. 1. – М.: Педагогика, 1983. – С. 303–323.
88. Леонтьев Д.А. Тест жизнестойкости / Д.А. Леонтьев, Е.И. Рассказова. – М.: Смысл, 2006. – 63 с.
89. Леонтьева Анна. Я верю, что тебе больно! М.: Никая, 2020. – 208 с.
90. Лисина М.И. Общение, личность и психика ребенка / под ред. Рузской А.Г. – М.: Ин-т практ. психологии; Воронеж: НПО «МОДЭК», 1997. – 384 с.
91. Лисина М.И. Формирование личности ребенка в общении. – СПб.: Питер, 2009. – 318 с.
92. Личко А.Е. Подростковая психиатрия: Руководство для врачей. – 2-е изд., доп. и перераб. – Л.: Медицина, 1985. – 416 с.
93. Личко А.Е. Типы акцентуаций характера и психопатий у подростков. – М.: Апрель-Пресс: Эксмо-Пресс, 1999. – 406 с.
94. Лэндрет Г.Л. Игровая терапия: искусство отношений. – М.: Диалектика, 2021. – 480 с.
95. Лярский А.Б. «Простите, дорогие папа и мама»: родители, дети и борьба с подростковыми самоубийствами в России конца XIX – начала XX века. – СПб.: Крига: Победа, 2017. – 599 с.
96. Мазур Е.С. Соматической терапии травмы // Московский психотерапевтический журнал, 2003. – № 1. – С. 31–52.
97. Макаренко А.С. Педагогическая поэма. – М.: АСТ, 2021. – 703 с.
98. Манапова Е.И. Психология девиантного поведения: учеб. пособие для вузов. – Омск: Изд-во ОмГПУ, 2004. – 143 с.
99. Манеров В.Х. Воспитание отцов // Ананьевские чтения–2001. Тезисы научно-практической конференции. – СПб., 2001. – С. 338–340.
100. Мардахаев Л.В. Социальная педагогика. Полный курс: учебник для бакалавров. – 6-е изд., перераб. и доп. – М.: Юрайт, 2020. – 817 с.

101. Махмутова Н.Н. Адаптация к детскому саду без проблем. М.: Бомбора, 2022. – 224 с.
102. Махнач А.В. Жизнеспособность человека и семьи: социально-психологическая парадигма. – М.: Ин-т психологии РАН, 2016. – 458 с.
103. Махнач А.В., Лактионова А.И., Постылякова Ю.В. Роль ресурсности семьи при отборе кандидатов в замещающие родители // Психологический журнал, 2015. – Т. 36. № 1. – С. 108–122.
104. Махнач А.В., Прихожан А.М., Толстых Н.Н. Психологическая диагностика кандидатов в замещающие родители: практическое руководство. – М.: Ин-т психологии РАН, 2013. – 218 с.
105. Машкова Диана. Наши дети. Азбука семьи. – М.: Эксмо, 2021. – 442 с.
106. Машкова Диана. Я – Саня: История сироты / Диана Машкова, Саня Испергенова – М.: Эксмо, 2019. – 333 с.
107. Машкова Д.В. Азбука счастливой семьи. 30 уроков осознанного родительства. – Изд. перераб и доп. – М.: Эксмо, 2023. – 528 с.
108. Машкова Д.В. Если б не было тебя. – М.: Эксмо, 2021. – 320 с.
109. Машкова Д.В. Чужие дети. – М.: Эксмо, 2017. – 352 с.
110. Машкова Д.В., Авдеев Р.И. Караван счастливых историй. – М.: Эксмо, 2016. – 352 с.
111. Машкова Д.В., Гынжу Г.В. Меня зовут Гоша. История сироты. – М.: Эксмо, 2019. – 352 с.
112. Мелия Марина. Мама рядом! Главный секрет первого года жизни. – М.: Эксмо, 2020. – 286 с.
113. Мелия Марина. Отстаньте от ребенка! Простые правила мудрых родителей. – 2-е изд., доп. – М.: Эксмо, 2022. – 270 с.
114. Методические пособия психологического центра «Перекресток» / [Электронный ресурс] – URL: <https://perekrestok.info/metodichki/>
115. Михайленко Н.Я., Короткова Н.А. Как играть с ребенком. – М.: Линка-Пресс, 2015. – 176 с.

116. Москаленко Валентина. Зависимость: семейная болезнь. – М.: Институт консультирования и системных решений, 2018. – 352 с.
117. Мошинская Л.Р. Дети, пережившие травму. Руководство для взрослых / [Электронный ресурс] – URL: <http://supporter.ru/ru/psih/popstat/44-deti-perezvivshie-travmu>
118. Мудрик А.В. Социальная педагогика: учебник для студентов высших учебных заведений. – 7-е изд., испр. и доп. – М.: Академия, 2009. – 223 с.
119. Мухамедрахимов Р.Ж. Мать и младенец: психологическое взаимодействие. – СПб.: Издательство СПбГУ, 1999. – 285 с.
120. Мухина В.С. Возрастная психология: феноменология развития, детство, отрочество: учеб. для студентов, обучающихся по пед. специальностям. – 9-е изд., стер. – М.: Академия, 2004. – 452 с.
121. Мухина В.С. Детская психология: Учебник для студентов пед. институтов / под ред. Л.А. Венгера. – 2-е изд., перераб. и доп. – М.: Просвещение, 1985. – 272 с.
122. Наказава Донна Джексон. Осколки детских травм: почему мы болеем и как это остановить. – М.: Эксмо, 2022. – 336 с.
123. Налчаджян А.А. Психологическая адаптация : механизмы и стратегии. – 2-е изд., перераб. и доп. – М.: Эксмо, 2010. – 368 с.
124. Наумбург Карла. Как перестать срываться на детей. Воспитание без стресса, истерик и чувства вины. – М.: Манн, Иванов и Фербер, 2021. – 240 с.
125. Нельсон Чарльз А., Фокс Натан А., Зина Чарльз Г. Брошенные дети. Депривация, развитие мозга и борьба за восстановление. – М.: Эксмо, 2019. – 448 с.
126. Никогосян Клэр. Мама, с тобой все в порядке. Как обрести спокойствие, уверенность и радость в хаосе материнства. – М.: Бомбора, 2022. – 384 с.
127. Николаева Е.И. Психология семьи: учебник для студентов высших учебных заведений, обучающихся по направлению «Педагогическое образование». – М. [и др.]: Питер, 2013. – 336 с.

128. Нилл Александр. Воспитание свободой. Школа Саммерхилл. – М.: АСТ, 2020. – 420 с.
129. Ньюфелд Гордон. Не упускайте своих детей: почему родители должны быть важнее, чем ровесники / Гордон Ньюфельд, Габор Матэ. – 3-е изд., доп. – М.: Ресурс, 2018. – 443 с.
130. Обухова Л.Ф. Возрастная психология: учебник для вузов. – М.: Высшее образование; МГППУ, 2006. – 460 с.
131. Оклендер Вайолет. Окна в мир ребенка: Рук. по дет. психотерапии. – М.: Независимая фирма «Класс», 1997. – 334 с.
132. Осипова И.И. Замещающая семья в России // Психологическая наука и образование. – 2006. – № 2. – С. 70–81.
133. Ослон, В.Н. Влияние травмы сиротства на аффективно-личностную сферу подростка в условиях родственной и неродственной опеки / В.Н. Ослон, Е.В. Косьянова // На пороге взросления : сборник научных статей [III всероссийской научно-практической конференции, 23–25.11.2011] / ред. Л.Ф. Обухова, И.А. Корепанова. – М.: МГППУ, 2011. – С. 227–237.
134. Ослон В.Н. Возвраты из замещающих семей: последствия для дальнейшего развития ребенка (по результатам эмпирического исследования) // Детский Дом. – 2009. – № 4. – С. 17–20.
135. Ослон В.Н. Приемная семья: кризисы первого года // Формирование гуманитарной среды и внеучебная работа в вузе, техникуме, школе. – 2000. – Т. 2. – С. 245–246.
136. Ослон В.Н., Пименов В.А., Селящева Л.Н., Михайлова А.Ю. Виртуальная школа приемных родителей – [Электронный ресурс] – URL: <http://www.usynovite.ru/bz/>
137. Ослон В.Н., Холмогорова А.Б. Замещающая профессиональная семья как одна из моделей решения проблемы сиротства в России // Вопросы психологии. – 2015. – № 3. – С. 79.
138. Отчет о результатах исследования факторов влияния на возврат приемных детей подросткового возраста из приемных семей, проживающих в

сельской местности. – [Электронный ресурс] – URL: <https://www.usynovite.ru/f/forum-2021/materialy/2/Chuprakova.pdf>

139. Пережогин Л.О. Диагностика степени риска формирования наркозависимости у несовершеннолетних. Первичная профилактика наркозависимости. – М.: РИОГНЦССП им. В.П. Сербского, 2007. – 93 с.
140. Перри Брюс. Мальчик, которого растили как собаку / Брюс Перри, Майя Салавиц. – М.: Эксмо, 2021. – 448 с.
141. Перри Филиппа. Как жаль, что мои родители об этом не знали (и как повезло моим детям, что теперь об этом знаю я). – М.: Эксмо, 2022. – 304 с.
142. Петрановская Л.В. В класс пришел приемный ребенок. – М.: АСТ, 2021. – 320 с.
143. Петрановская Л.В. Дитя двух семей. – М.: АСТ, 2021. – 320 с.
144. Петрановская Л.В. Если с ребенком трудно: что делать, если больше нет сил терпеть? – М.: АСТ, 2016. – 142 с.
145. Петрановская Л.В. Минус один? Плюс один! Приемный ребенок в семье. – СПб: Питер, 2015. – 160 с.
146. Петрановская Л.В. Тайная опора: привязанность в жизни ребенка. – М.: АСТ, 2016. – 287 с.
147. Печникова Л.С., Жуйкова Е.Б. Адаптация приемного ребенка в детском саду как фактор благополучия принимающей семьи // Воспитание и обучение детей младшего возраста. – 2018. – № 7. – С. 143–144.
148. Плешкова Н.Л. Особенности привязанности у детей раннего возраста: дис. канд. психол. наук: 19.00.13. – СПб., 2010. – 157 с.
149. Плешкова Н.Л. Развитие привязанности у детей от одного года до четырех лет // Вестник Санкт-Петербургского университета. Психология и педагогика. – 2018. – Т. 8. – Вып. 4. – С. 396–408.
150. Плешкова Н.Л., Мухамедрахимов Р.Ж. Отношения привязанности у детей в семьях и домах ребенка. // Эмоции и отношения человека на ранних этапах развития / под. ред. Р.Ж. Мухамедрахимова. СПб: Издательство СПбГУ, 2008. – С. 220–230.

151. Поставнев В.М. Психологическая готовность кандидатов в приемные родители / В.М. Поставнев, И.В. Поставнева. – М.: Экон-информ, 2015. – 195 с.
152. Поставнев В.М. Психологические предикторы результативности приемного родительства // Вестник МГПУ. Серия «Педагогика и психология». – 2012. – № 4 (22). – С. 41–53.
153. Постылякова Ю.В. Повышение ресурсности и жизнеспособности кандидатов в замещающие родители в ходе обучения // Институт психологии Российской Академии Наук. Организационная психология и психология труда. – 2016. – Т. 1. – № 1. – С. 272–283.
154. Постылякова Ю.В. Ресурсный потенциал субъекта профессиональной деятельности // Социальная психология труда: теория и практика. – Т. 1. – М.: Институт психологии РАН, 2010. – С. 226–243.
155. Практика телефонного консультирования: хрестоматия / ред.сост. А.Н. Моховиков. – 2-е изд., доп. – М.: Смысл, 2005. – 463 с.
156. Практическое руководство по детским болезням / под ред. В.Ф. Коколиной и А.Г. Румянцева. – Т. 7. – М.: Медпрактика-М, 2003. – 547 с.
157. Психологическая устойчивость в контексте реабилитации. Конспект лекции Щербаковой Анны Михайловны. – [Электронный ресурс] – URL: <http://univertv.ru>
158. Психология здоровья: Учебник для вузов / Под ред. Г.С. Никифорова. – СПб.: Питер, 2006. – 607 с.
159. Психология семейных отношений с основами семейного консультирования: Учеб. пособие для студентов вузов, обучающихся на фак. педагогики, психологии и соц. работы / под ред. Е.Г. Силяевой. – М.: Academia, 2002. – 190 с.
160. Психология стресса и совладающего поведения: ресурсы, здоровье, развитие: материалы IV Междунар. науч. конф. Кострома, 22–24 сент. 2016 г. : в 2 т. / отв. ред.: Т.Л. Крюкова, М.В. Сапоровская, С.А. Хазова. – Кострома: КГУ им. Н.А. Некрасова, 2016. – Т. 2. – 340 с.

161. Райкрофт Ч. Критический словарь психоанализа. – СПб.: Восточно-Европейский Институт Психоанализа, 1995. – 288 с.
162. Решетников М.М. Психическая травма. – СПб.: ВЕИП, 2006. – 322 с.
163. Розенберг Маршалл. Ненасильственное общение: Язык жизни – Москва: София, 2009. – 288 с.
164. Розум С.И. Психология социализации и социальной адаптации человека: теорет. и эмпирич. анализ ключевых проблем психологии социализации. – СПб.: Речь, 2006. – 364 с.
165. Ростовская Т.К. Семья в системе социальных институтов общества: учеб. пособие для бакалавриата и магистратуры / Т.К. Ростовская, О.В. Кучмаева. – 2-е изд., пер.и доп. – М.: Юрайт, 2019. – 299 с.
166. Руководство по предупреждению насилия над детьми / под ред. Н.К. Асановой. – М.: ВЛАДОС, 1997. – 504 с.
167. Рюгаард Нильс П. Дети с нарушением привязанности / М.: Семья каждому ребенку, 2018. – 312 с.
168. Самойловская А.Н., Чеботарева Е.Ю. Отношение кровных детей-подростков к приемным детям // Психология и психотерапия семьи. – 2020. – № 3–4. – С. 5–25.
169. Санаев П.В. Похороните меня за плинтусом. – М.: АСТ, 2013. – 285 с.
170. Сапольски Роберт. Биология добра и зла: Как наука объясняет наши поступки. – М.: Альпина нон-фикшн, 2019. – 765 с.
171. Сатир Вирджиния. Вы и ваша семья: Руководство по личностному росту. – М.: Апрель-Пресс; Эксмо, 2000. – 320 с.
172. Сатир Вирджиния. Как строить себя и свою семью. – М.: Педагогика-Пресс, 1992. – 190 с.
173. Сатир Вирджиния. Психотерапия семьи. – СПб. : Ювента, 1999. – 283 с.
174. Селани Дэвид П. Иллюзия любви: почему женщина возвращается к своему обидчику. – М.: Независимая фирма «Класс», 2013. – 262 с.

175. Семаго Н.Я. Типология отклоняющегося развития: недостаточное развитие / Н.Я. Семаго, О.Ю. Чиркова / под общ. ред. М.М. Семаго. – М.: Генезис, 2011. – 288 с.
176. Смоли Б., Скулер Д. Как сказать правду усыновленному или приемному ребенку. – М.: Национальный фонд защиты детей от жестокого обращения, 2013. – 248 с.
177. Соонетс Р., Попова А., Роомельди М.И. и др. Недостойное обращение с детьми. – Тарту: Центр поддержки детей, 2007. – 215 с.
178. Социальная конфликтология : Учеб. пособие для студентов фак. социал. работы / под ред. А.В. Морозова. – М.: Academia, 2002. – 331 с.
179. Статья семьей. Сборник статей / под ред. Рудова А.Г. – М.: Приют детства, 2006. – 100 с.
180. Стейнберг Лоуренс. Переходный возраст: не упустите момент. – М.: Манн, Иванов и Фербер, 2017. – 298 с.
181. Сухарева Г.Е. Клинические лекции по психиатрии детского возраста: в 3 т. – М.: Медгиз, 1955–1965.
182. Сухомлинский В.А. Родительская педагогика. – СПб.: Питер, 2017. – 208 с.
183. Сухомлинский В.А. Сердце отдаю детям – М.: Концептуал, 2019. – 320 с.
184. Сытько Т.И. Структура и типы родительско-детских отношений в процессе семейной сепарации: дис. канд. псих. наук: 19.00.05. – М., 2014. – 213 с.
185. Тарабрина Н.В. Основные итоги и направления исследований посттравматического стресса // Психологический журнал. – 2003. – Т. 24. – № 4. – С. 5–18.
186. Тарабрина Н.В. Практикум по психологии посттравматического стресса. – СПб.: Питер, 2001. – 272 с.
187. Трошина С. Психологические особенности адаптации ребенка к школе. Виды и уровни адаптации. – [Электронный ресурс] – URL: <https://psychologist.tips/849-psihologicheskie-osobennosti-adaptatsii-rebenka-k-shkole-vidy-i-urovni-adaptatsii.html>
188. Фабер Адель, Мазлиш Элейн. Братья и сестры. Как помочь вашим детям жить дружно. – М.: Эксмо, 2021. – 320 с.

189. Фабер Адель, Мазлиш Элейн. Как говорить, чтобы дети слушали, как слушать, чтобы дети говорили. – М.: Эксмо, 2022. – 336 с.
190. Фабер Адель, Мазлиш Элейн. Как говорить, чтобы подростки слушали, и как слушать, чтобы подростки говорили. – М.: Эксмо, 2021. – 240 с.
191. Филиппова Г.Г. Психология материнства: Учебное пособие. – М.: Изд-во Института Психотерапии, 2002. – 240 с.
192. Фокина М.В., Чумаков С.А. Феноменология педагогического насилия // Международный журнал экспериментального образования. – 2020. – № 3. – С. 47–52.
193. Форвард Сьюзан, Глинн Донна Фрейзер. Безразличные матери. Исцеление от ран родительской нелюбви. – СПб. [и др.]: Питер, 2020. – 317 с.
194. Фурманов И.А. Агрессия и насилие: диагностика, профилактика и коррекция. – СПб.: Речь, 2007. – 479 с.
195. Фурманов И.А. Детская агрессивность: психодиагностика и коррекция. – Минск.: Ильин В.П., 1996. – 192 с.
196. Хайнс Дж. Ваши взрослые дети: Руководство для родителей / Джил Хайнс, Элисон Бейверсток. – М.: Альпина нон-фикшн, 2016. – 308 с.
197. Хеллер Диана Пул. Близко, нежно, навсегда. Как создать глубокие и прочные отношения. Теория привязанности. – М.: АСТ, 2022. – 320 с.
198. Холлис Джеймс. Перевал в середине пути: как преодолеть кризис среднего возраста и найти новый смысл жизни. – 2-е изд., стер. – М.: Когито-Центр, 2009. – 206 с.
199. Холмогорова А.Б., Воликова С.В. Эмоциональные коммуникации в семьях больных соматоформными расстройствами // Клин. и соц. психиатрия. – 2000. – № 4. – С. 5–9.
200. Хоментausкас Гинтарас. Семья глазами ребенка: Дети и психологические проблемы в семье. – М.: Рама Пабблишинг, 2010. – 240 с.
201. Хромов К., Неретина А. Отказы матерей от новорожденных: причины и способы предотвращения / Благотворительный фонд профилактики социального

- сиротства, Лаборатория социальных программ. М., 2013.
202. Цымбал Е.И. Жестокое обращение с детьми: причины, проявления, последствия. – изд. 2-е, испр. и доп. – М.: РБФ НАН, 2010. – 286 с.
203. Чен Энни. Теория привязанности. Эффективные практики, которые могут помочь построить прочные отношения с близкими и партнером. – М.: Бомбора, 2021. – 176 с.
204. Чепмен Гэри. Пять языков любви. – М.: Капитал, 2002. – 167 с.
205. Черепанова Е.М. Психологический стресс: Помогите себе и ребенку. – 2-е изд. – М.: Академия, 1997. – 95 с.
206. Шевцова М.Н. Социально-психологическое сопровождение замещающей семьи. – М.: МПГУ, 2013. – 188 с.
207. Шнейдер Л.Б. Психология семейных отношений: Курс лекций. – М.: Апрель-Пресс: Эксмо-Пресс, 2000. – 498 с.
208. Шунчева О.В. Особенности проявления агрессивности в подростковом возрасте // Инновационная наука. – 2016. – № 2–4 (14). – С. 198–202.
209. Шутценбергер А.А. Синдром предков: трансгенерационные связи, семейные тайны, синдром годовщины, передача травм и практическое использование геносоциогаммы. – 3-е изд. – М.: Психотерапия, 2007. – 252 с.
210. Эйдемиллер Э.Г. Психология и психотерапия семьи / Э. Эйдемиллер, В. Юстицкис. – 4-е изд., перераб. и доп. – М. [и др.]: Питер, 2008. – 668 с.
211. Эйдемиллер Э.Г. Семейный диагноз и семейная психотерапия: Учеб. пособие для врачей и психологов / Э.Г. Эйдемиллер, И.В. Добряков, И.М. Никольская. – СПб.: Речь, 2003. – 332 с.
212. Эйрон Элейн. Сверхчувствительный родитель. Как воспитать детей и сохранить себя в переполненном переживаниями мире. – М.: Эксмо, 2020. – 320 с.
213. Электронная брошюра «Ресурсность семьи» – [Электронный ресурс] – URL: <https://yktfamilycenter.ru/wp-content/uploads/2022/05/Resursnost-semi-broshyura.pdf>

214. Электронный сборник статей портала психологических изданий PsyJournals.ru – [Электронный ресурс] – URL: https://psyjournals.ru/serialpublications/pj/archive/2009_1
215. Эльконин Д.Б. Детская психология: учеб. пособие для студ. высш. учеб. заведений / ред.-сост. Б.Д. Эльконин. – 4-е изд., стер. – М.: Академия, 2007. – 384 с.
216. Эльячефф Каролин. Затаенная боль. Дневник психоаналитика. – М.: Ин-т общегуманитарных исслед., 2018. – 205 с.
217. Эриксон Э. Детство и общество. – 2-е изд., перераб. и доп. – СПб.: Лет. сад, 2000. – 415 с.
218. Эриксон Э. Идентичность: юность и кризис: учеб. пособие. – 2-е изд. – М.: Флинта [и др.], 2006. – 341 с.
219. Hobfoll Stevan E. Conservation of Resources Theory by Stevan E. Hobfoll and prediction of alcohol dependent persons' abstinence // Alcoholism and Drug Addiction, 2018. – Vol. 31 – pp. 147–170.